



5

# VÄXELLÅDA

XM  
331-1/1

1

## REKOMMENDERADE VERKTYG

**4090-T** : Motorlyftbalk.

eller (borra ett hål 0 15 mm, 1 00 mm från motorfästets mittpunkt).

**9026-T** : Undre stöd till motorblocket.

**4108-T** : Avdragare.

**7116-T** : Verktygslåda för växellåda

(ersätter och kompletterar tidigare verktygslåda **7101-T**).

**7504-T** : Skydd för hydraulfilterenheten och LHM-behållaren.

**9004-T** : Tång för borttagning av plastnitar.

41 1 1-T : Stoppklossar.



ARBETE PÅ VÄXELLÅDA PÅ PLÅTS



## DEMONTERING

**Lyft upp** bilen så att hjulen hänger fritt.

(se ① XM 000-0/1).

**Töm ur** växellådsoljan.

**Gör** hydraulsystemet trycklöst.

(se ⑥ XM 390-0/1).

**Tag bort, Fig. I och Fig. II :**

- Vänster framhjul,
- Innerskärmen (1) genom att ta bort plastnitarna med tången **7504-T**.
- Luftfiltret,
- Nålen (2), skruven (3) och fästbygeln, placera hydraulfilterenheten i verktyget **9004-T**,
- Hydraulbehållaren.

**Koppla loss, Fig. III,** kablaget (5) o c h backljuskontakten (4).

**Tag bort** gummiskyddet (6).

**Sätt fast,** motorn i motorlyftbalken **4090-T**,

Borra ett hål Ø 15 mm, 100 mm från motorfästets mittpunkt.

eller med stödet **9026-T**.

**Lyft** motorn en liten bit.

**Demontera, Fig. V :**

- Fästet (7) och axeln (8) med verktyget **7115-T**,
- Fästplåten (9).

**Koppla loss** kopplingsvajern.

**Demontera, Fig. VI,** locket (10) på växellådan.



5

XM  
331-1/1

3

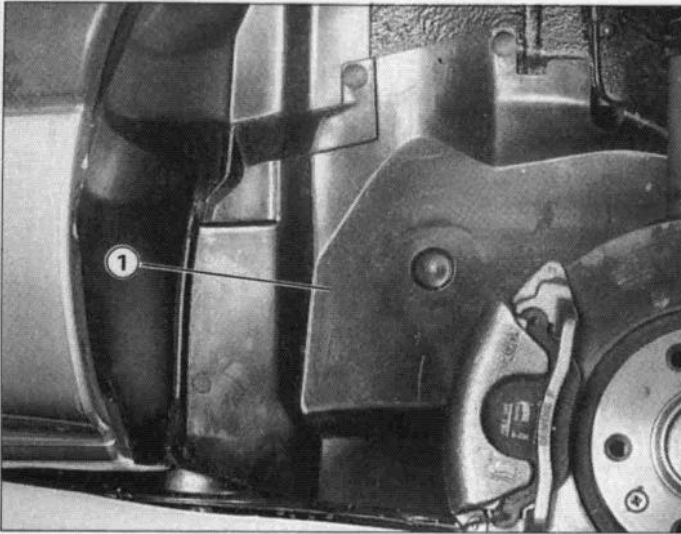

89-177

I

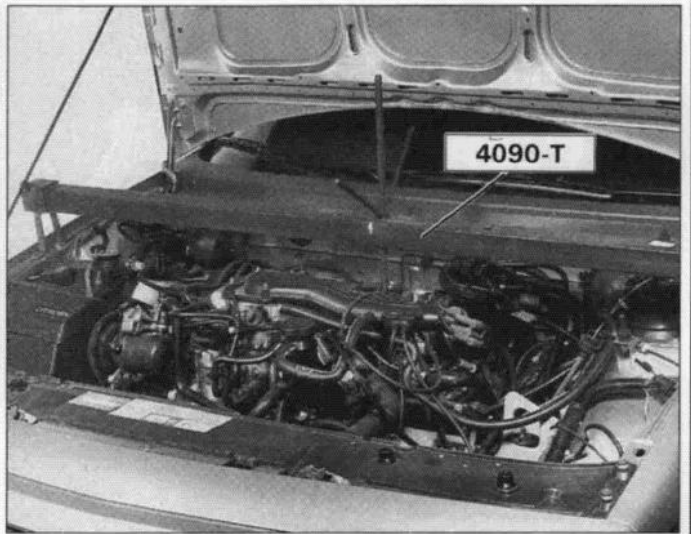

89-171

IV

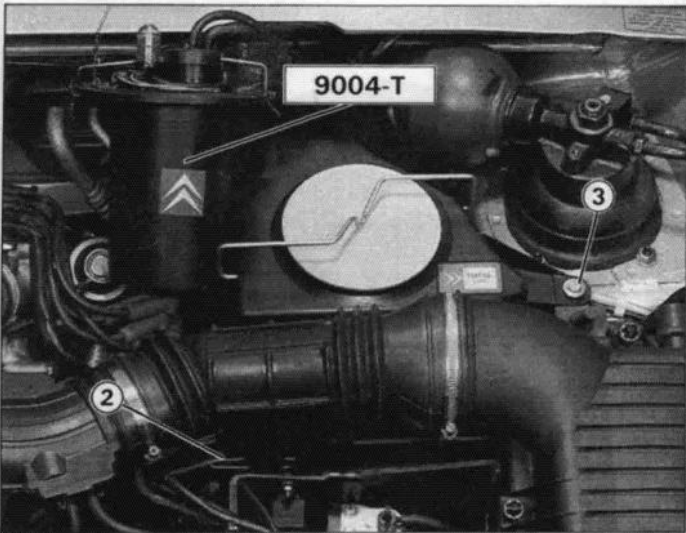

89-310

II

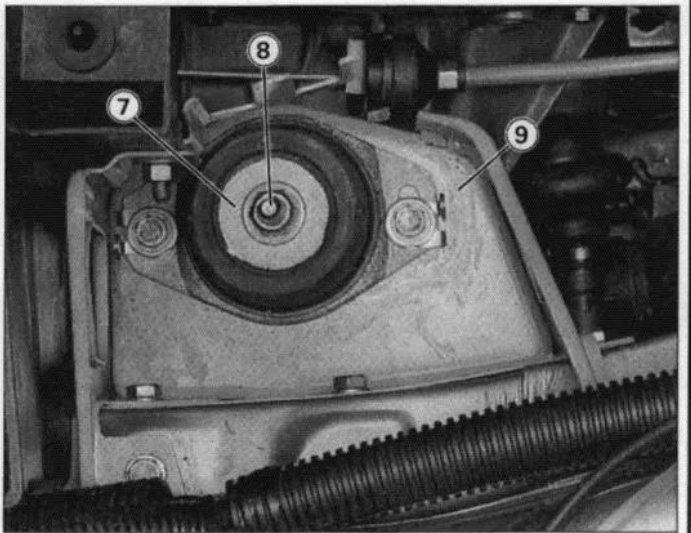

89312

V

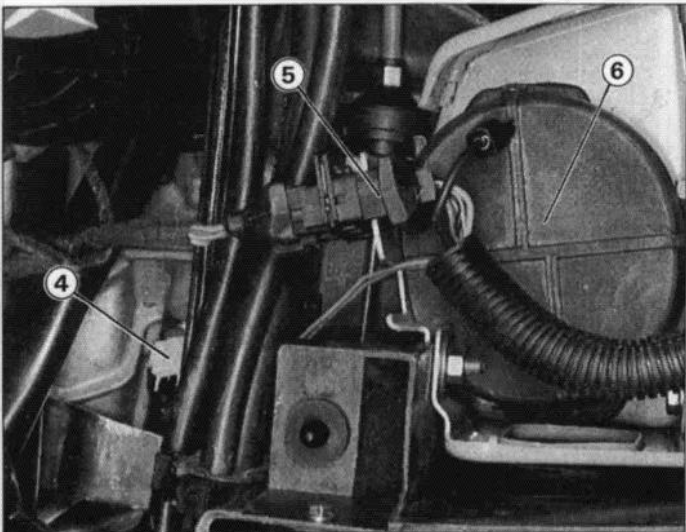

89311

III

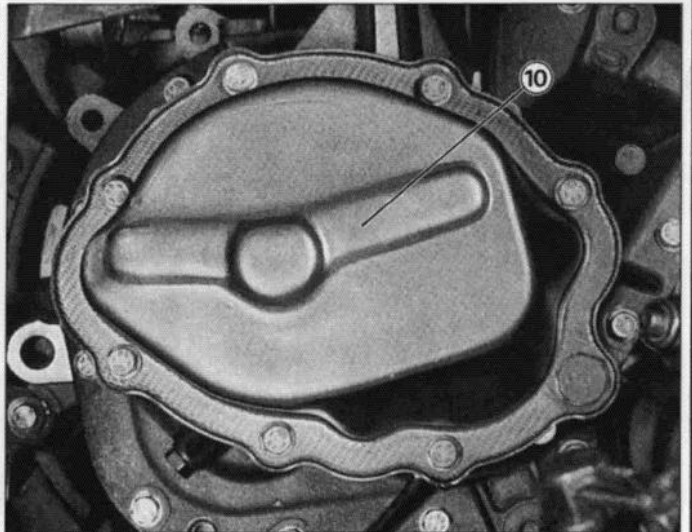

89313

VI

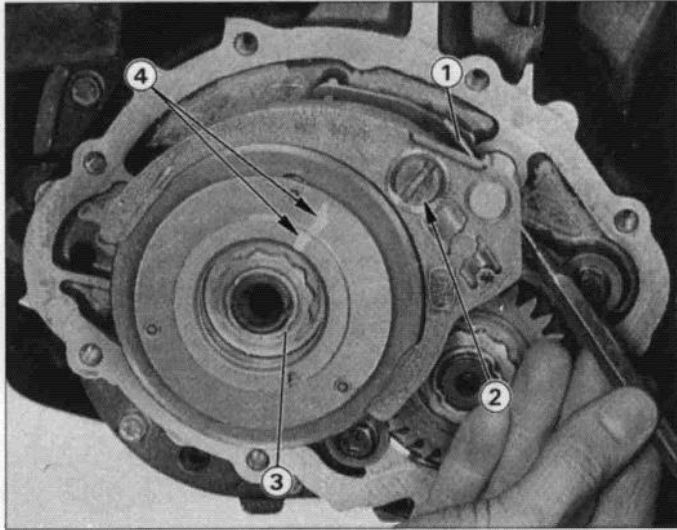

f 89 314

I

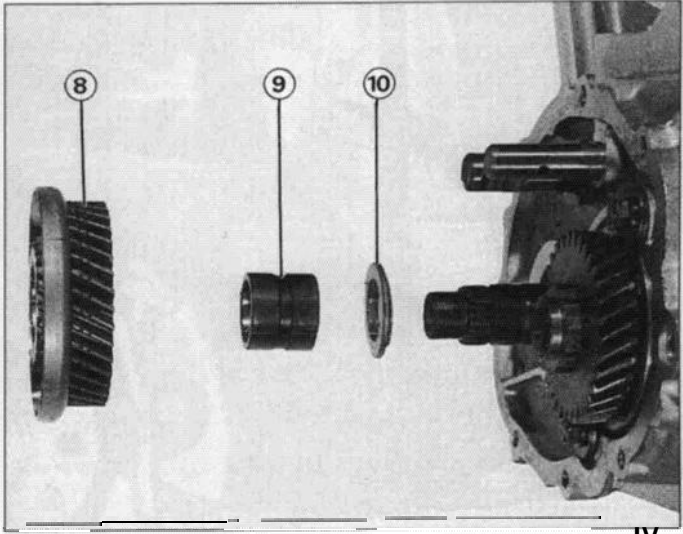

88.9

IV

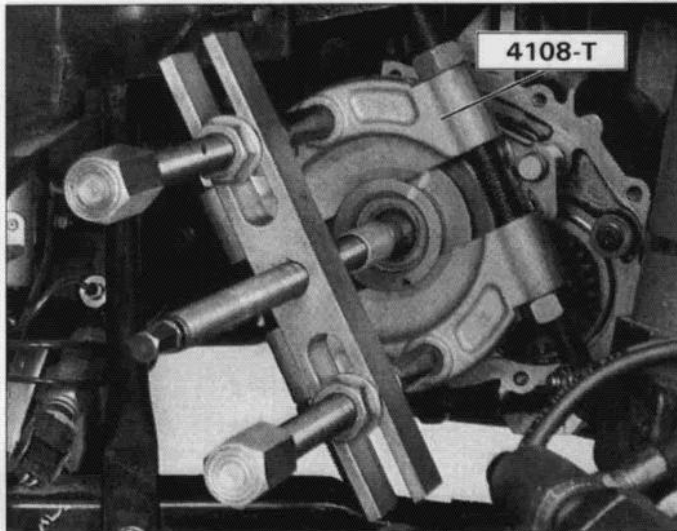

f 89315

II

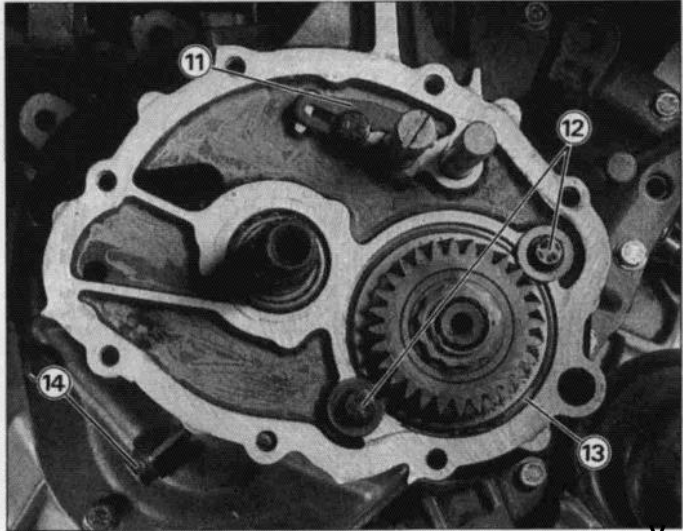

89317

V

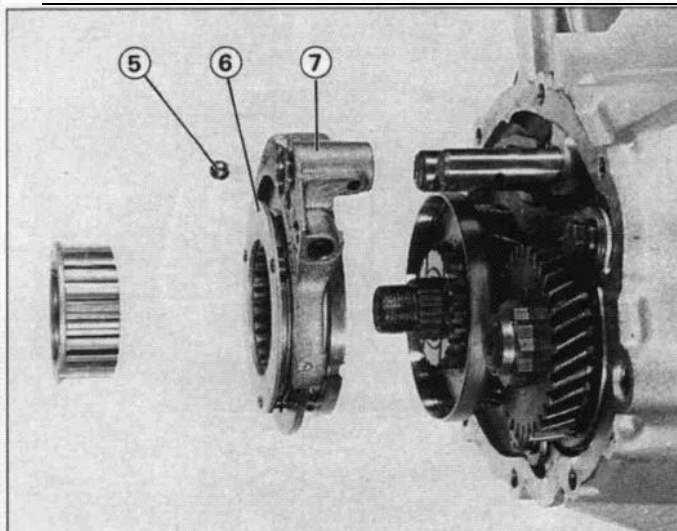

88-7

III





5

## ARBETE PÅ VÄXELLÅDA BE3 PÅ PLATS

X M  
331-1/1

5

**Tag bort, Fig.I:** sprinten (1)  $\varnothing 5$  mm för att få bort växelförargaffeln till femte växeln.

**Blockera** växelladan för att lossa muttern på primäraxeln (lägg i fyrans växel och tryck på gaffeln för femte växel för att få in denna).

**Tag bort** muttern (3) på primäraxeln (hylsa 28 mm).

**Märk** nav (4) och synkring.

**Tag bort** lasringen (2).

**Tag bort, Fig.11 - Fig.III - Fig.IV och Fig.V:**

- synkroniseringens nav med hjälp av avdragaren **4108-T** (om det går trögt),
- synkroniseringen (6) för femte växeln, med tillhörande gaffel (7).

Se upp så att kulan (5) inte tappas bort.

- femte växelns drev (8) med bussningen (9) och distansbrickan (**10**),
- skruvarna (12) som håller lagret,
- lasringen (13) med hjälp av en liten skruvmejsel,
- låsnålen (**11**) som låser växelföraxeln.

Lägg i neutralläget med växelföraren.

**Tag bort, Fig.V:**

- skruven (14) som håller axeln till backdrevet,
- skruvarna till växellådshuset,
- växellådshuset.

**Tag bort, Fig.1 och Fig.II:**

- axeln **(1)** och backdrevet **(2)**,

Se **upp** så att kulorna (6) och fjädern (5) inte tappas bort.

- magnetplattan **(4)**,
- drag ut/vrid femte växelns växelföraxel (3).

**Vrid, Fig.III:** växelföraxeln (7) ett kvarts varv för att ta bort den.

**Tag bort, Fig.IV - Fig.V och Fig.VI:**

- primär- och sekundäraxeln med växelföraxelgafflarna,
- lagerbanan **(8)**,
- packboxen (9) med hjälp av en böjd skruvmejsel.





5

XM  
331-1/1

7

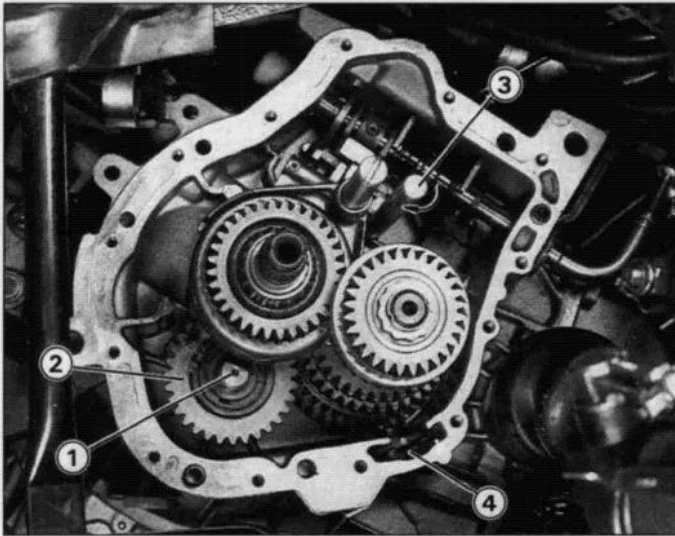

89-318

I

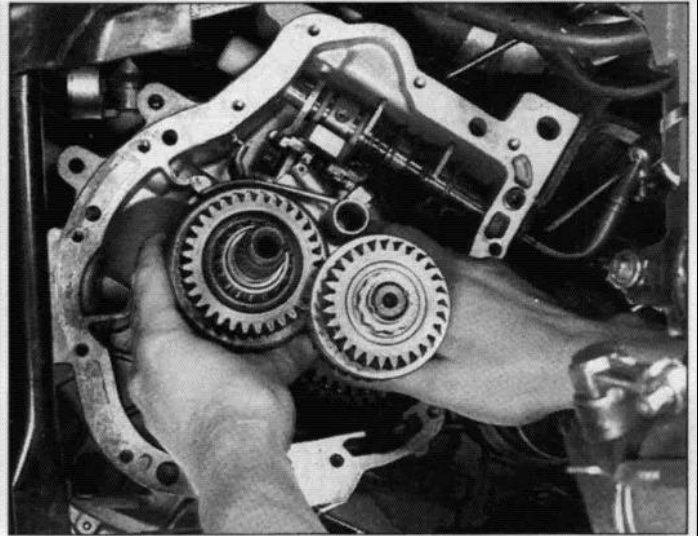

89-321

IV

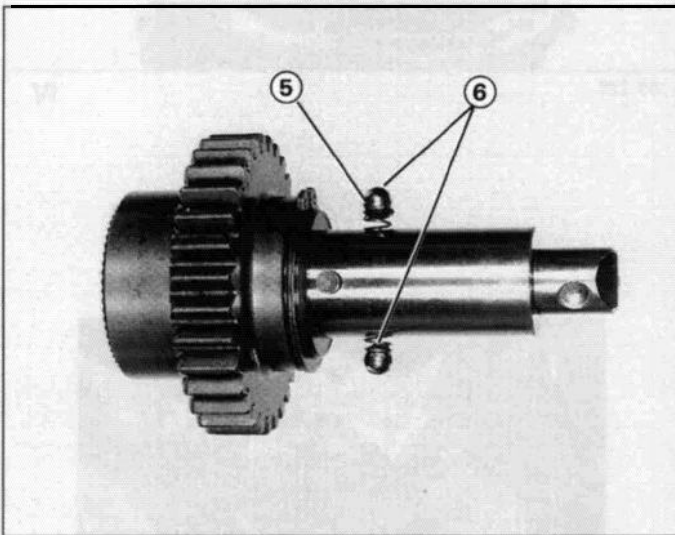

89-2271

II

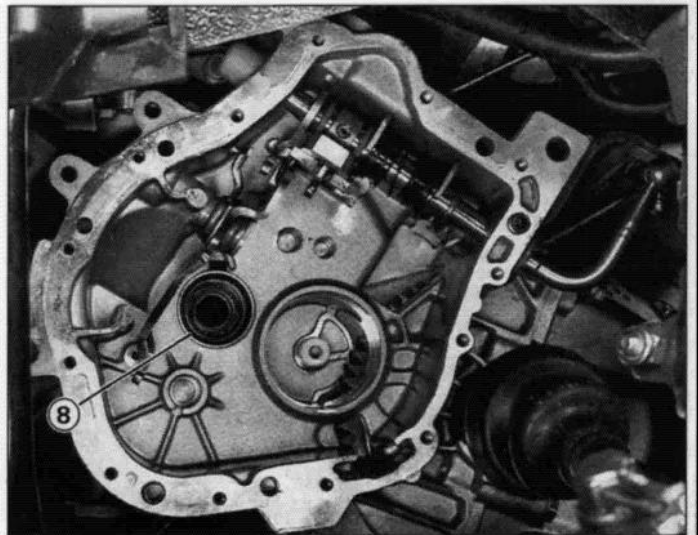

89-322

V

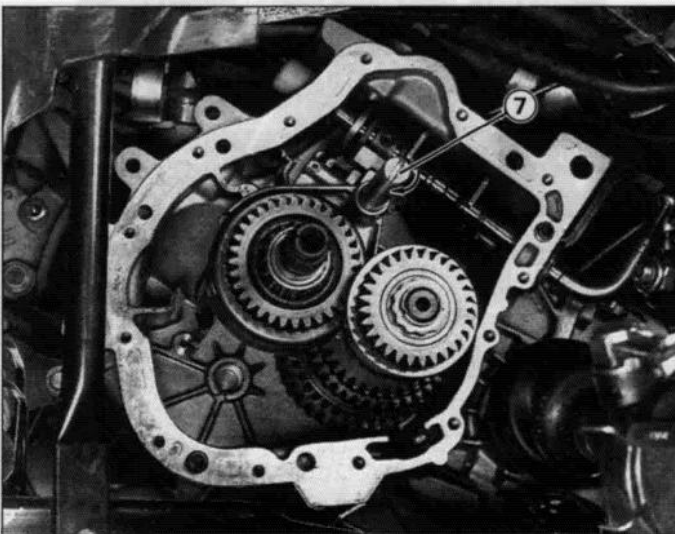

89320

III

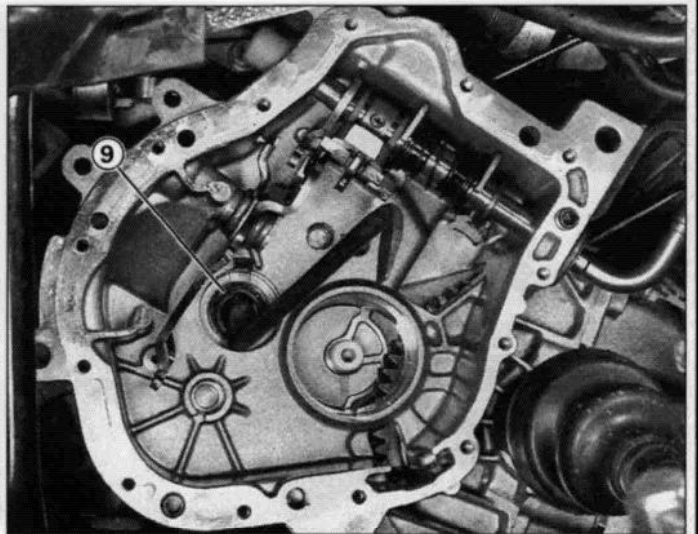

89323

VI

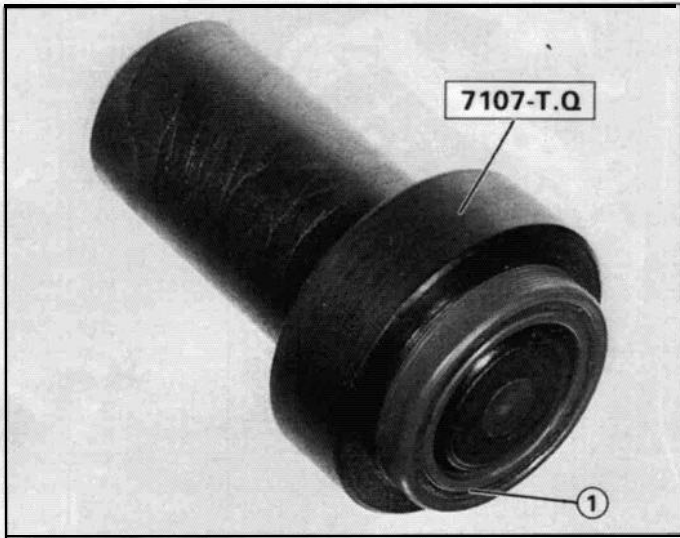

89-226

I

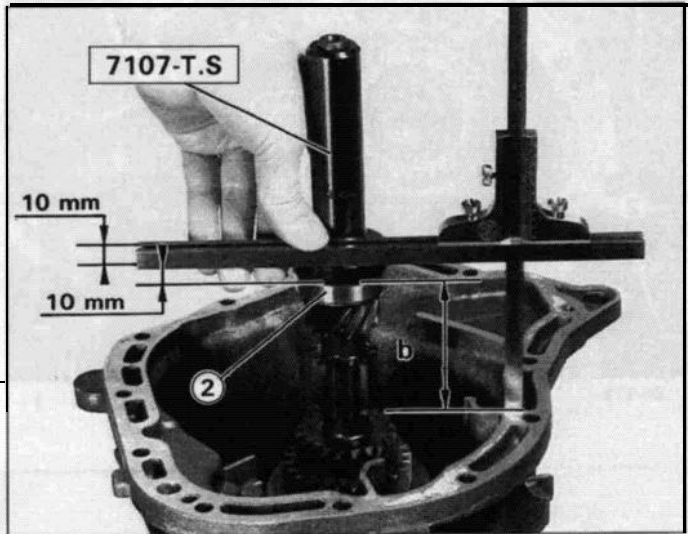

89-328

IV

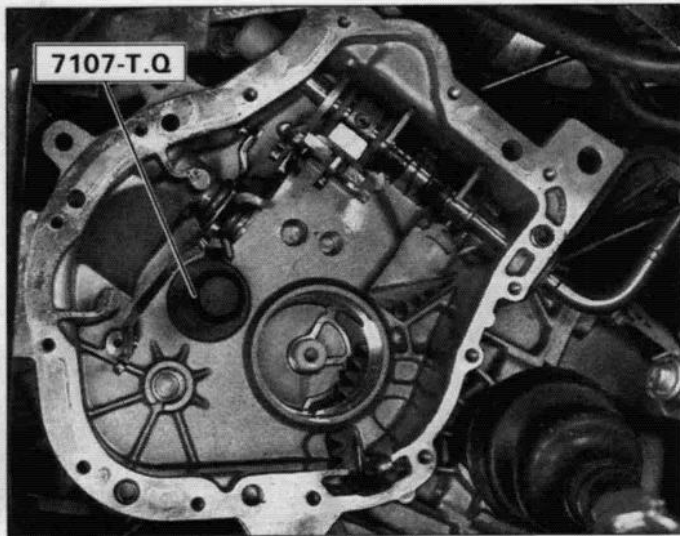

89-324

II

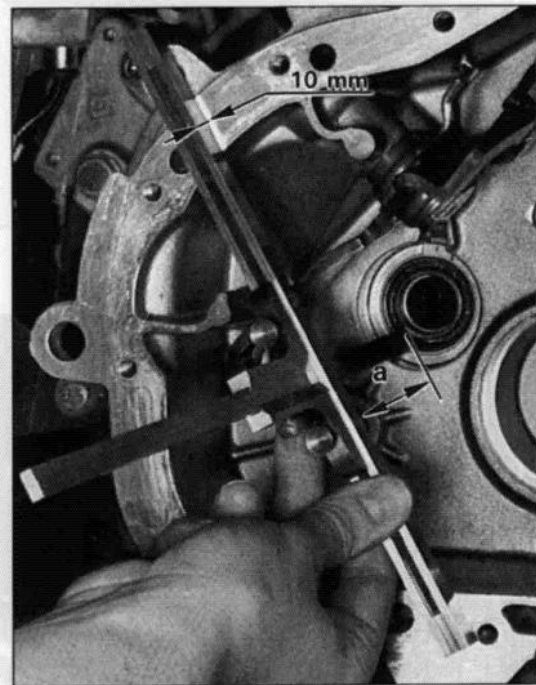

89-325

V

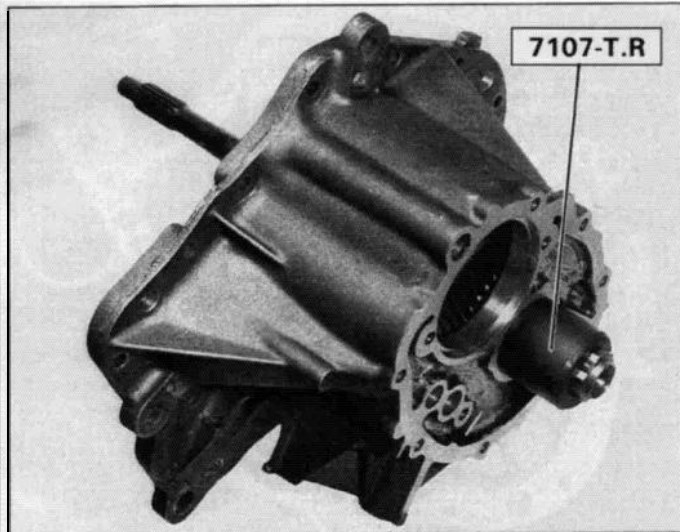

89-327

III





5

**Smörj och montera, Fig. I och Fig. II,** en NY packning (1) mha verktyget **7107-T.Q.**

*(se till att packningen är rättvänd : läppen måste vara mot insidan) (Se 5 XM330-00/2 s. 3).*

**Montera, Fig. III :** Primärxeln komplett i växellådshuset med lagret.

**Håll** primärxeln på plats med hylsan **7107-T.R** och muttern, drag åt den lätt.

**Montera, Fig. IV :** Hylsan **7107-T.S.** på primärxeln med det yttre lagret (2) på plats.

**Mät** avståndet "**b**" mellan stödytan på hylsan och packningsplanet på växellådan.

Flänsen på hylsan **7107-T.S** mäter 10 mm skjutmåttslinjalen är också.

Följaktigen måste 20 mm dras av för att få avståndet "**b**".

**Mät, Fig. V :** Avståndet "**a**" mellan växellådhusets fogyta och schimssets anliggningsyta.

Drag av 10 mm för att få avståndet "**a**".

Primärxeln måste ha ett axialspel på **0,08 mm**.

Välj ut en schimsbricka som ligger nära måttet "**e**".

$$e = (a - b) - 0,08 \text{ mm}$$

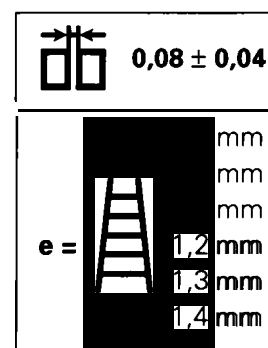



**Innan axlarna monteras, Fig. I :** Se'till att oljestyrningen (2) finns på plats och kontrollera att växelspaken är i neutralläge.

**Montera** schimset (4) och rullagerbanan (3).

**Fetta in** primärxelns rullager måttligt.

**För ihop, Fig. II :** Primär- och sekundärxeln, sätt dit växelförargafflarna för 1:an - 2:an och 3:an - 4:an.

**Montera, Fig. III - Fig. IV - Fig. V och Fig. VI :**

Primär- och sekundärxeln i växellådshuset.

- Växelföraraxeln (5) och vrid den enligt märket axeländan,
- 5:ans växelföraraxel **(6)**,
- Fjädern **(11)**, kulorna (12) och drevet **(9)** på axeln **(10)** till backväxeln,
- Backväxelpaketet **(10)** i växellådshuset.

**Kontrollera** att magnetplattan (8) och de båda styrtapparna (7) sitter på plats i växellådshuset.



5

XM  
331-1/1

11

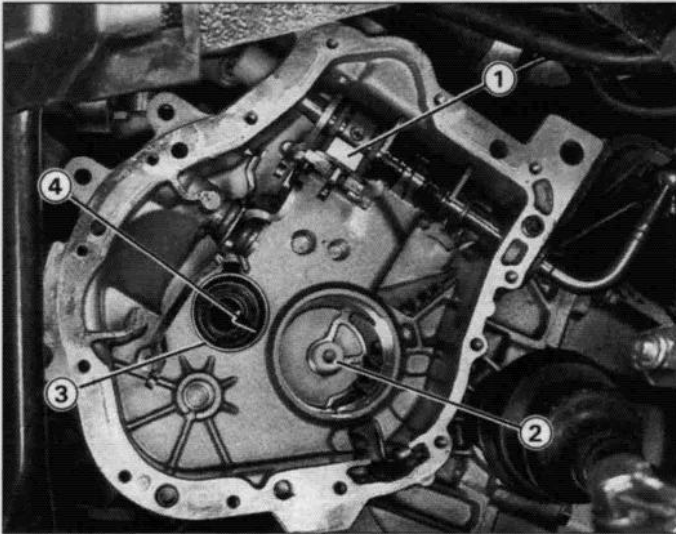

89-322

I

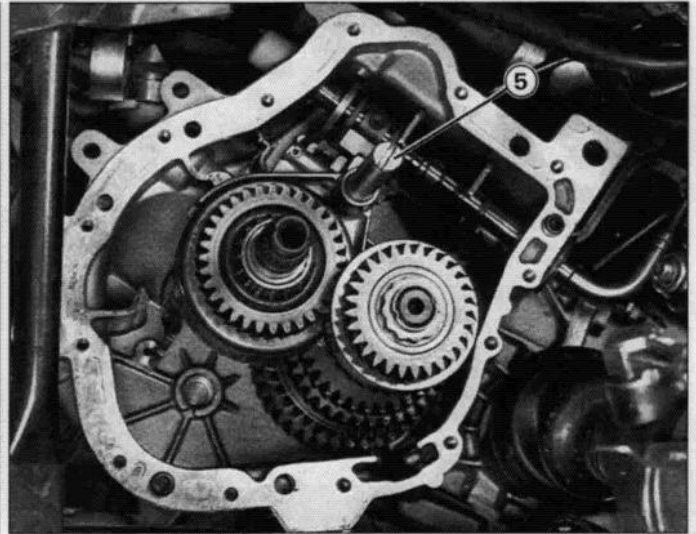

89-320

IV

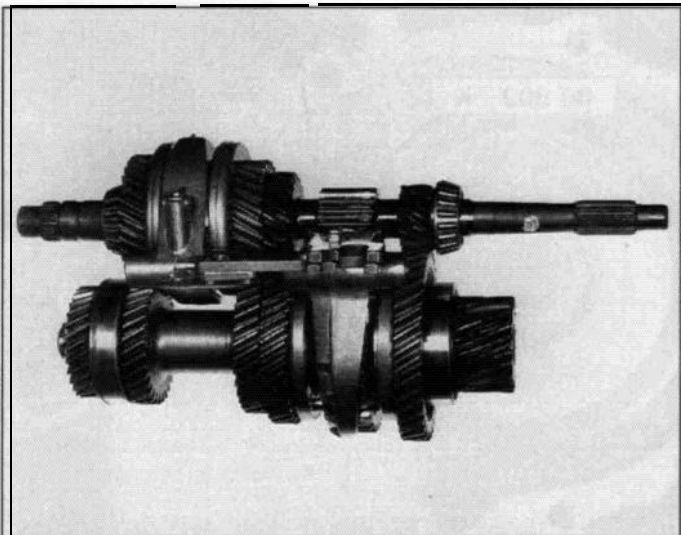

89-326

II

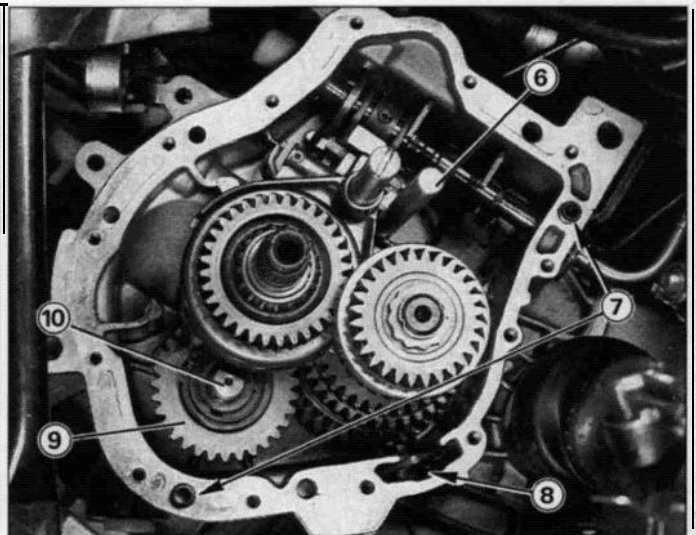

89-318

V

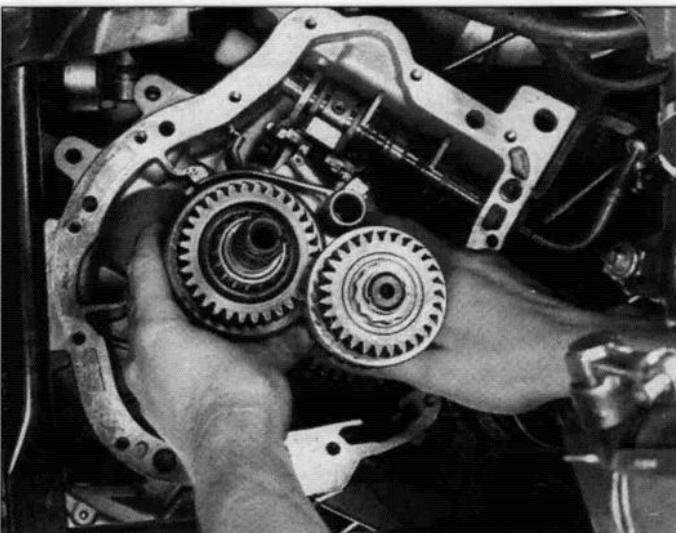

89-321

III

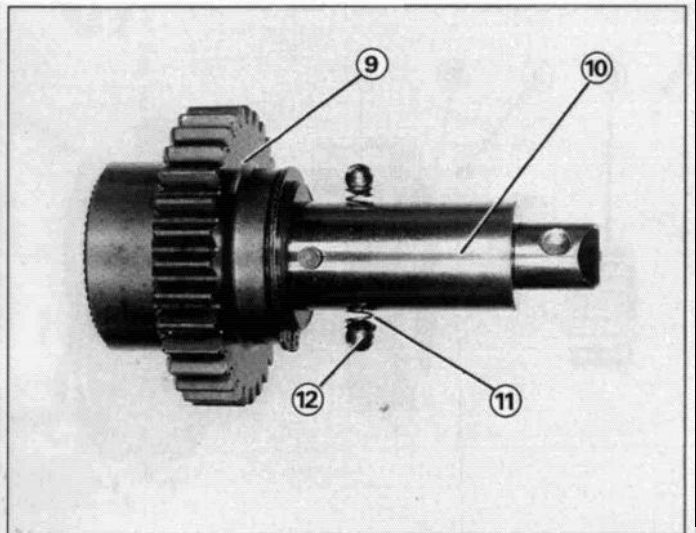

89-227

VI

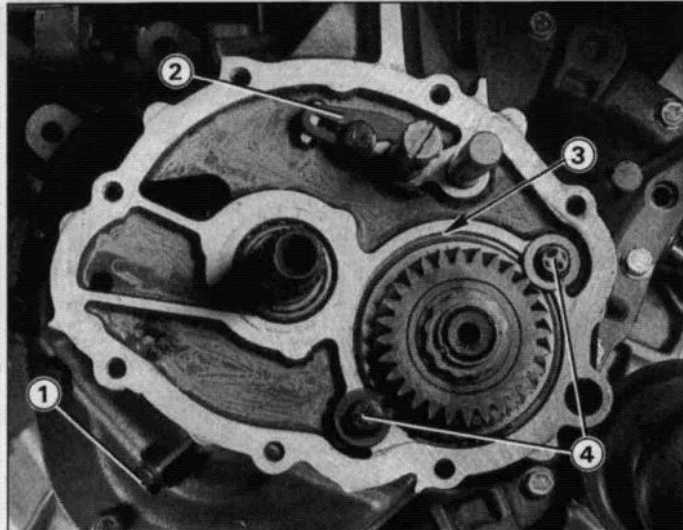

SS-317

I

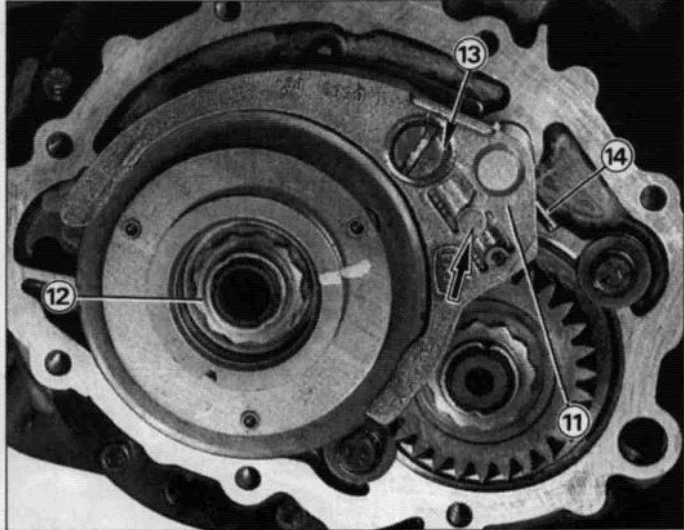

89-339

IV

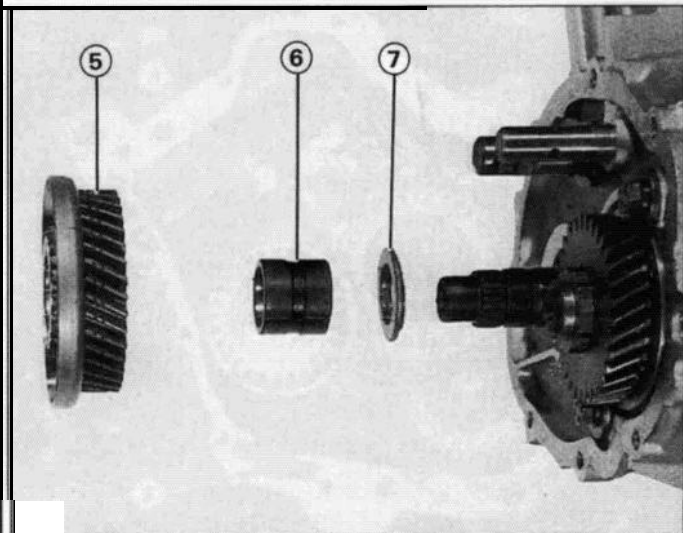

88-91

II

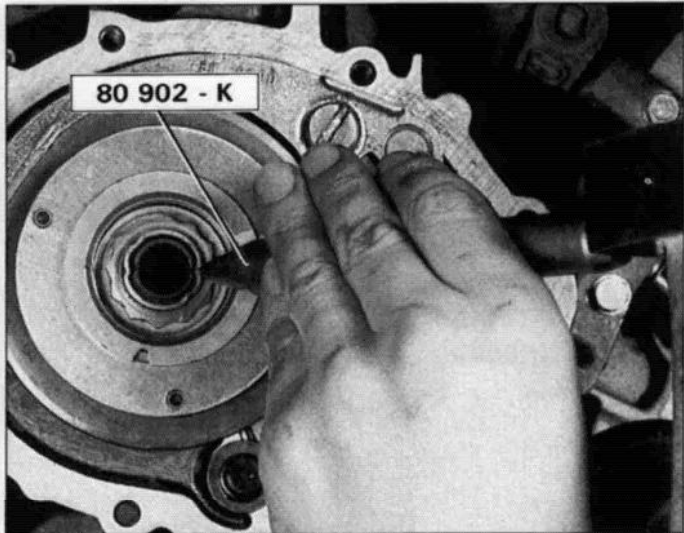

SS-332

V

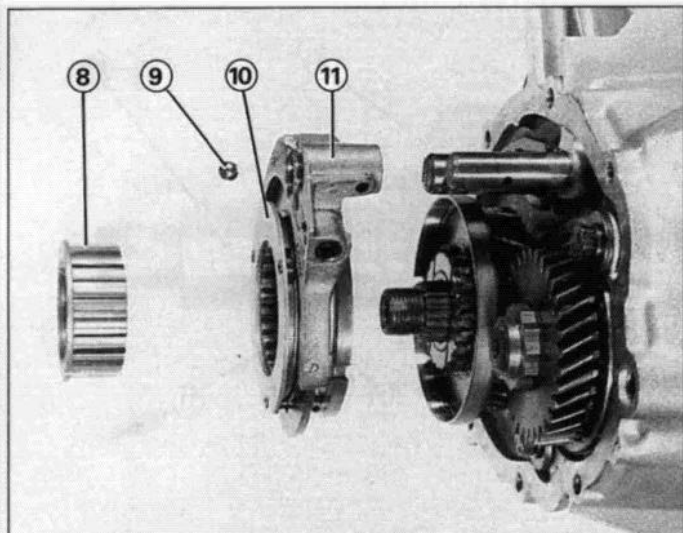

188-71

III

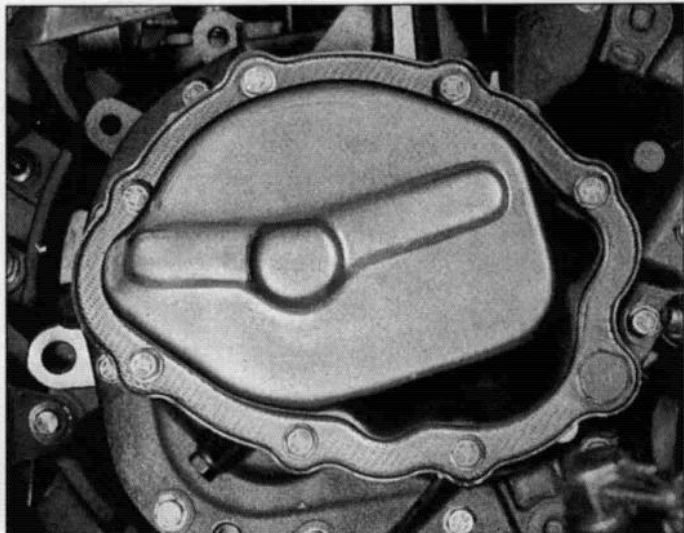

89-313

VI

**5**

**Stryk** tätningemedel E7 på fogytan

**Montera** växellådshuset och de 13 skruvarna,

**Åtdragning : 1,3 daNm.**

**Montera, Fig. I :**

- Skruven **(1)**, vilken håller axeln till backväxelns drev, med tillhörande kopparpackning

**Åtdragning : 2 daNm,**

- Låsnålen **(2)** på gaffelns axel, med sin skruv,

**Åtdragning : 1,5 daNm**

- Låsringen **(3)** och båda skruvarna (4) med tillhörande brickor,

**Åtdragning : 1,5 daNm.**

**Montera, Fig. II,** på primärxeln :

- Distansbrickan **(7)**,  
(OBS monteringsriktningen : den plana ytan mot 5:ans drev),
- Bussningen **(6)**, inoljad.
- 5:e växelns drev **(5)**.

Lägg i 4:ans växel med växelföraren.

**Montera, Fig. III och Fig. IV :**

- Gaffeln **(11)** på synkroniseringen **(10)** till 5:ans växel,
- Synkroniseringen med kulan (9) i sitt hål och lägg i 5:an genom att trycka på gaffeln **(11)** 
- Navet (8) (se markeringar),
- Muttern (12) på primärxeln, drag åt med hylsa 28 mm LOCTITE FRENBLOC E6.

**Åtdragning : 7 daNm**

- Låsringen **(13)**.

**Lägg** 5:ans växel i friläge, slå i sprinten **(14)**.

**Lås, Fig. V,** Muttern på primärxeln med verktyget **80 902-K.**

**Stryk** tätningemedel E7 på fogytan och montera locket (7 skruvar),

**Åtdragning : 1,3 daNm.**



**Montera, Fig. I och Fig. II :**

- Axeln (6) i växellådshuset, (stryk "LOCTITE FRENBLOC" E6 i gängorna),

**Åtdragning : 10 daNm** mha verktygl **7115-T**,

- Plåtfästet (3), 5 skruvar (4),

**Åtdragning : 2,7 daNm,**

- Fästet (1),

**Åtdragning av muttern (2) : 3,5 daNm,**

**Åtdragning av skruvarna (5) : 1,8 daNm,**

- Gummiskyddet (9).

**Tag bort** motorlyftbalken **4090-T** eller stödet **9026-T**.

**Anslut** kopplingsvajern.

**Justera** höjden på kopplingspedalen.

**Koppla** kablaget (8) och backljuskontakten (7).

**Montera, Fig. III :**

- Hydraulbehållaren, sätt in hydraulfiltret i behållaren,
- Luftfiltret,
- Avtappningspluggen på växellådan,

**Åtdragning : 3 daNm.**

**Fyll** på växellådsoljan.

**Kontrollera** att växlarerna löper mjukt.

**Montera** innerskärmen och vänster framhjul.

**Sänk** ner bilen.



5

XM  
331-1/1

15

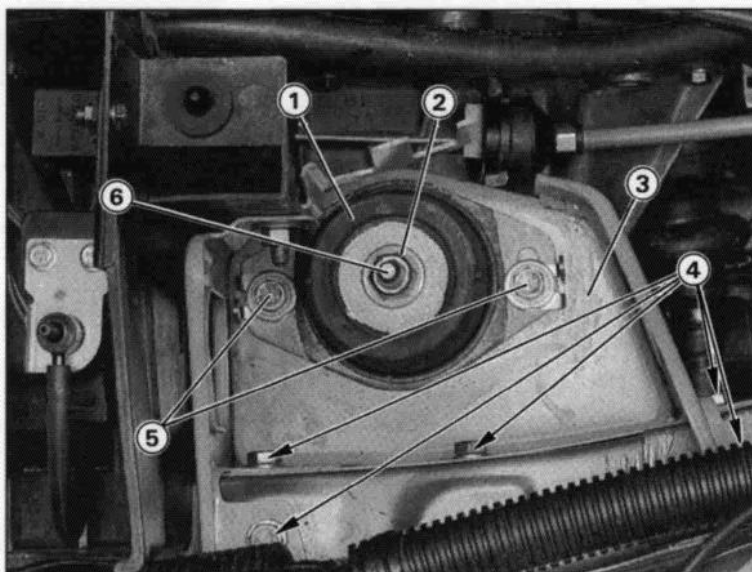

89-312

I

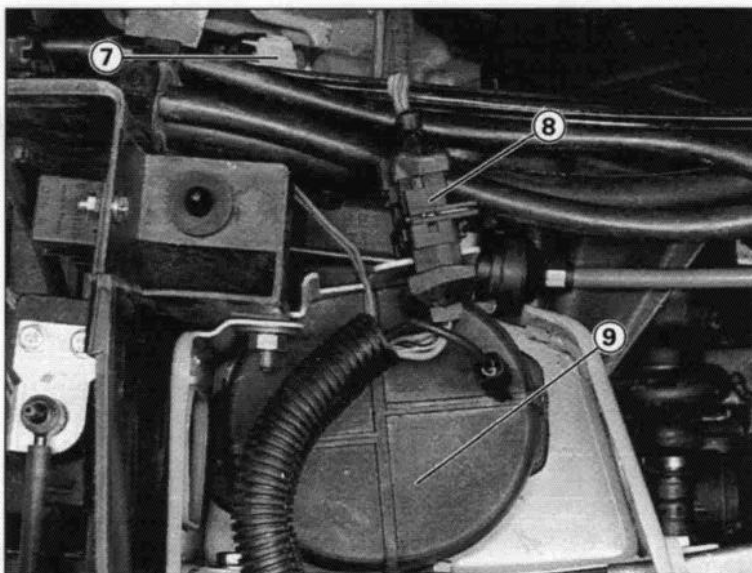

89-311

II

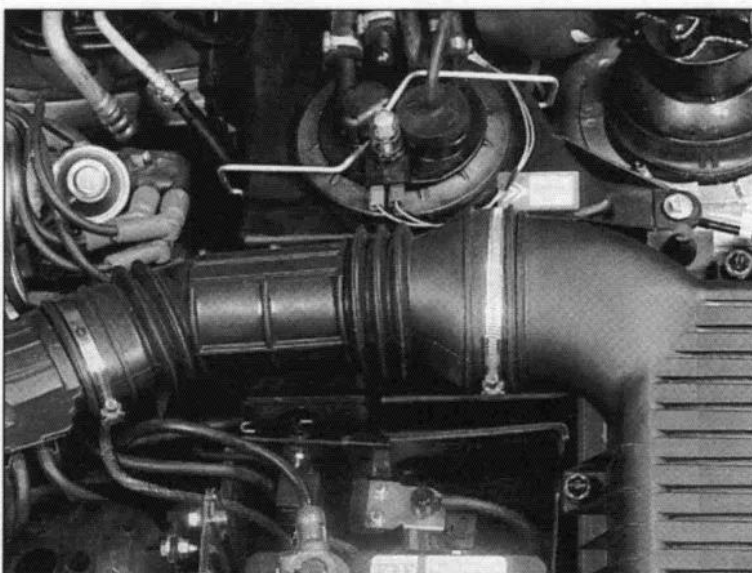

89-166

III