



STYRNING

XM
442-1 /1

1

REKOMMENDERADE VERKTYG

1892-T: Verktyg för demontering av kulbultar.



DEMONTERING OCH MONTERING
AV SERVOSTYRNING DIRASS



DEMONTERING

Lyft upp bilen så att framhjulen hänger fritt.

Ta bort båda framhjulen.

Lossa luftningsskruven för tryckregulatorn.

Vrid ratten fram- och tillbaka för att få bort vätskan.

Ta bort panelen nedanför kåpan under instrumentbrädan.

Ta bort, Fig. I:

- skruven (1) under rattaxeln och flytta axeln (2) ur läge,
- fästskruven (3) för membrankopplingen.

Koppla isär, Fig. I och II:

- membrankopplingen (4) från manöverventilen (5),
- armarna (6) och (7) och för sedan växelspaksöverföringen åt sidan,
- avgasrörets koppling (9) och stöd sedan avgasröret mot chassit,
- styrservons läckledning,
- matningsrören (11) och (12).

Observera, Fig. I och IV:

Nippeln (13) bör inte tas bort eftersom man riskerar att tappa kolven (14) och skada den under monteringen.

- kulleterna med hjälp av avdragaren **1892-T** (*låt muttern sitta kvar för att skydda gängorna*)
- värmeskyddsplåten (15),
- de bada skruvarna (17) som håller styrningen
- styrningen från högra sidan.

Ta tillvara, Fig. V: de två brickorna (16) under styrenheten.

MONTERING

Placera, Fig. V:

- styrenheten med de två brickorna (16),
- skruvarna, deras plana brickor och två nya lås muttrar.

Åtdragningsmoment: 7 daNm

Anslut, Fig. II och III:

- matningsrören (11) och (12)
- styrservons läckledning
- armarna (6) och (7)
- växelspaksöverföringen (8)
- avgasrörets koppling (9)

Åtdragningsmoment: 1 daNm

Montera, Fig. V och VII: värmeskyddsplåten (15).

Koppla, Fig. VI:

- styrlederna (18) till styrlänkarna (*ny kismutter*)

Åtdragningsmoment: 4,5 daNm

Placera:

- bromsskivorna rakt fram.
- rattekern neråt,
- axeln (2) mot rattaxeln.

Koppla ihop, Fig. I:

- membrankopplingen (4) med manöverventilen (5)

Åtdragningsmoment: 2 daNm

- axeln (2) med rattaxeln

Åtdragningsmoment: 2,3 daNm

Montera hjulen och dra åt luftningsskruven på tryckregulatorn.

Sänk ner bilen.



10

XM
442-1/1

3

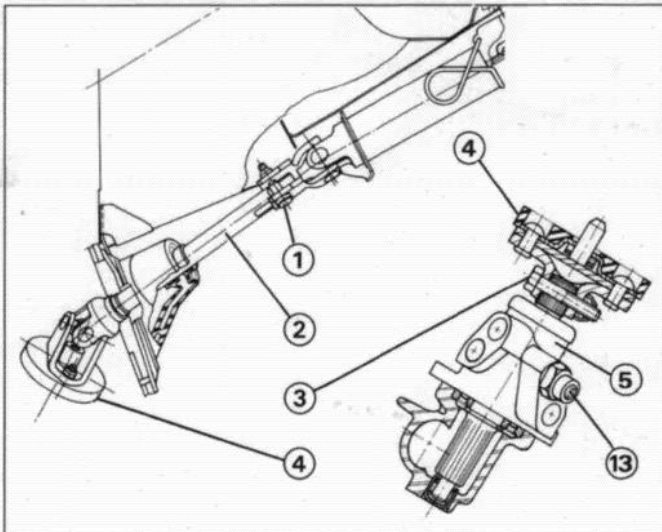

Y.44-9I

Y.44-4I

I

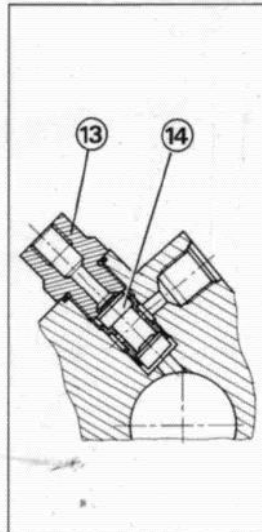

Y.44-3I

IV

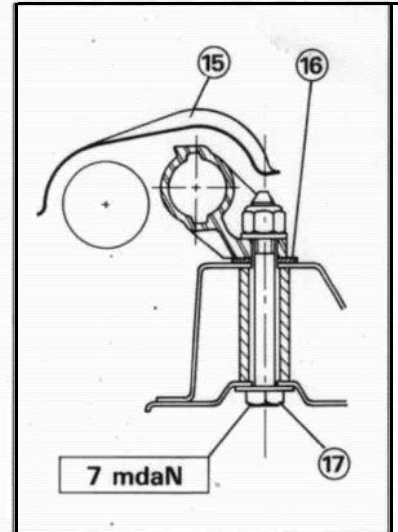

Y.44-11

V

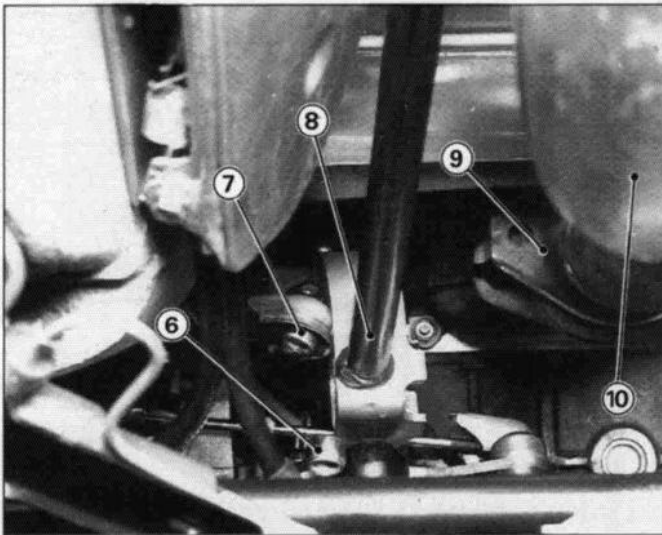

88-904

II

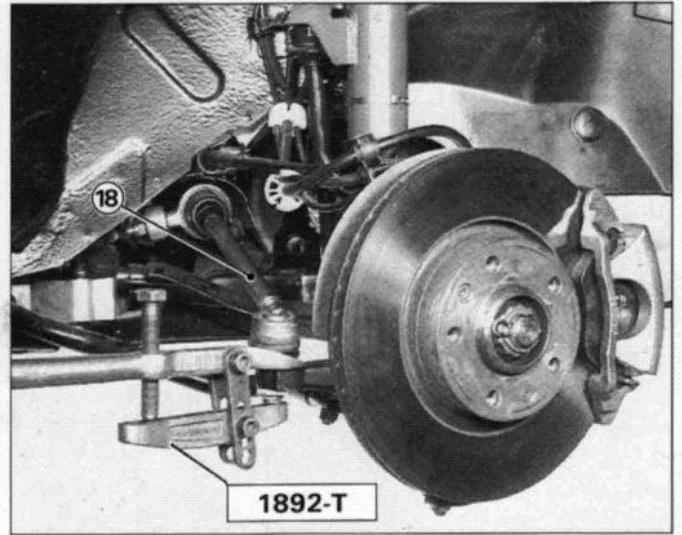

88-878

VI

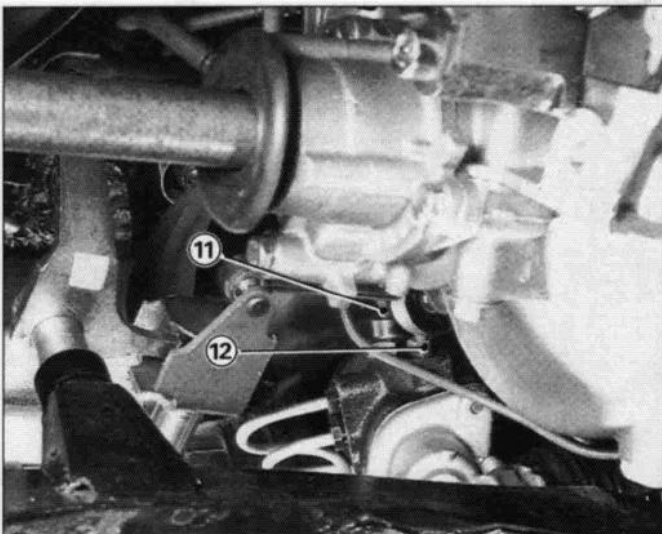

88-879

III

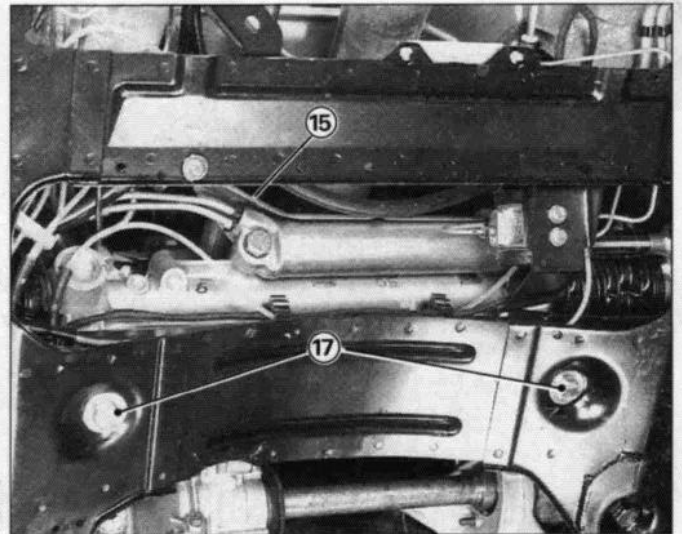

88-881

VII