



30 SEPTEMBER 1994

REF.

①

Nr XM 122-00/1

ABONNEMENT GME

MOTOR DK5

- TRANSMISSION

MAN 008931

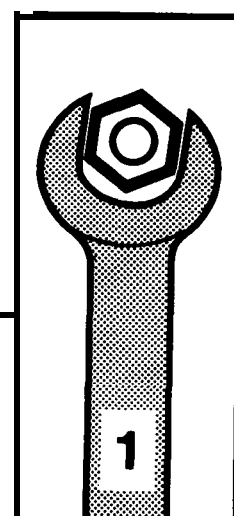

⑤



AUTOMOBILES CITROËN
DIRECTION COMMERCE EUROPE
DOCUMENTATION APRÈS VENTE

INNEHÅLLSFÖRTECKNING

TRANSMISSION

KONTROLL : INSTÄLLNING AV TRANSMISSIONEN	3
DEMONTERING – MONTERING : TRANSMISSIONSREM	5
DELVIS DEMONTERING – MONTERING : TRANSMISSIONSREM	10

KONTROLL : INSTÄLLNING AV TRANSMISSIONEN

1 – LÄMPLIGA VERKTYG

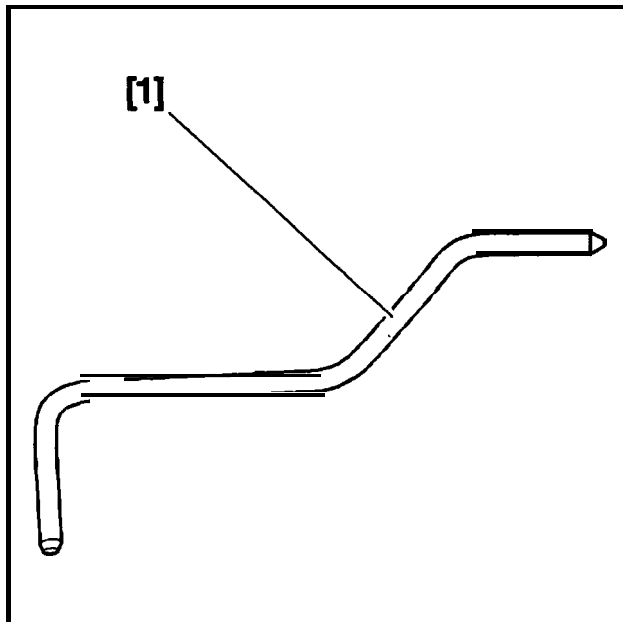

Fig : E5-P01HC
[1] låspinne till svänghjul 7014-TJ (verktygssats 7004-T).

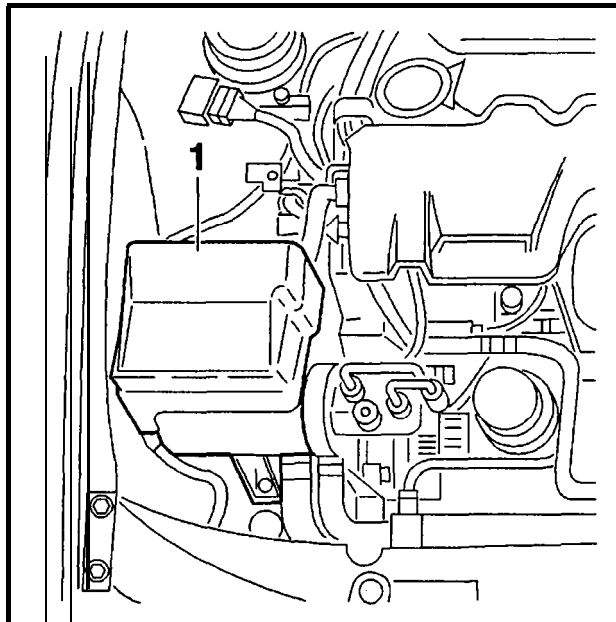

Fig : B1BP04GC
Ta ur datorerna ur lådan (1).
Demontera datorlåd (1).

2 – PRELIMINÄRA ÅTGÄRDER

Lyft och stöd bilen med framhjulen hangande.

Lossa batteriets kåpa :

- 2 punkter, på framsidan
- 1 punkt märkt med en pil på samma sida som luftfiltret (använd en skruvmejsel)

Koppla ur batteriets minuspol.

Demontera :

- hjulet höger fram
- skyddet för motorn under höger **främre** hjulhus
- innerskarmen höger fram
- skyddet under motorn
- drivremmen för tillbehör (se respektive åtgärder)

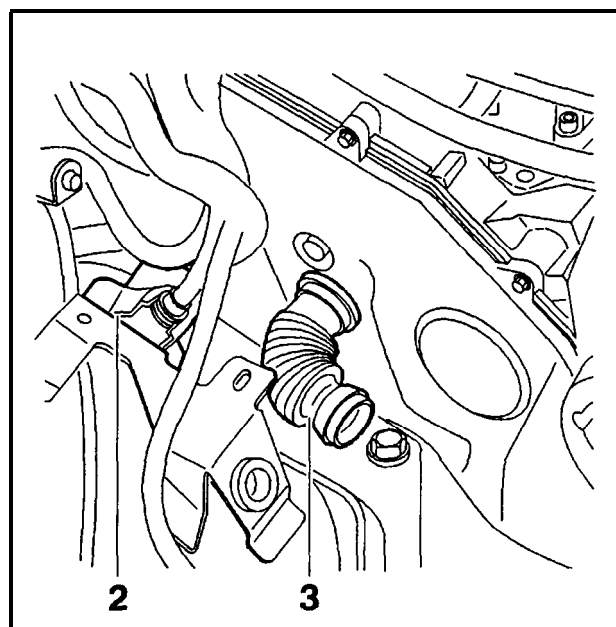

Fig : B1BP04HC
Demontera :
• fastskruvarna till kopplingsstycket (2)
• muffen (3) (vrid 1/4 varv)
• lossa kabelhävorna

3 – KONTROLL

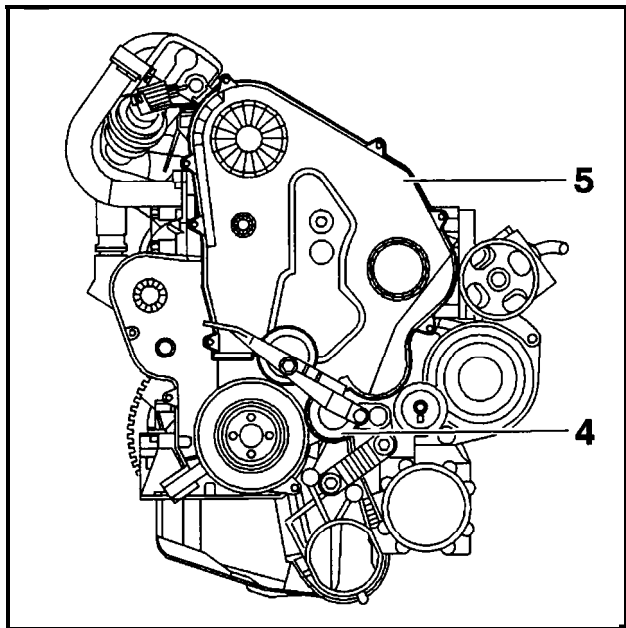

Fig: B1EP02SC

Demontera :

- rullen (4)
- övre transmissionskåpan (5)

Vrid vevaxeln i normal rotationsriktning.

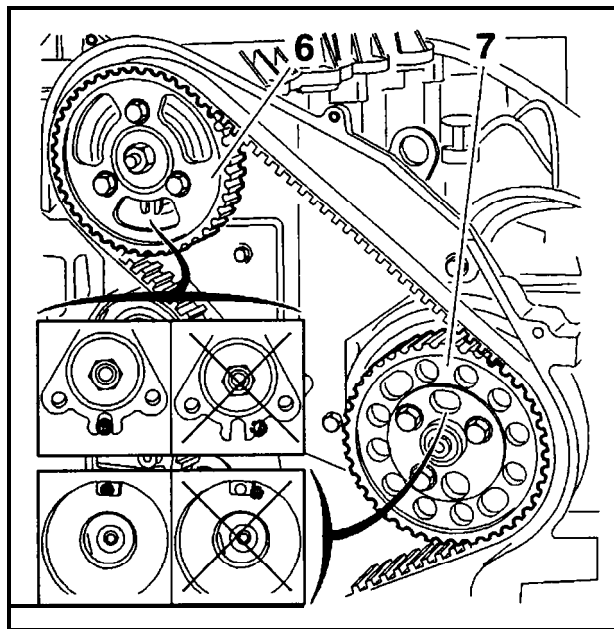

Fig: B1EP03CC

Kontrollera **visuellt** låsningen av följande delar :

- kamaxeldrevet (6)
- insprutningspumpens drev (7)

WARNING : Om kontrollen visar att det är fel, skall man göra en inställning av transmissionen enligt beskrivningen "demontering-montering av kamrem".

Demontera verktyget [1].

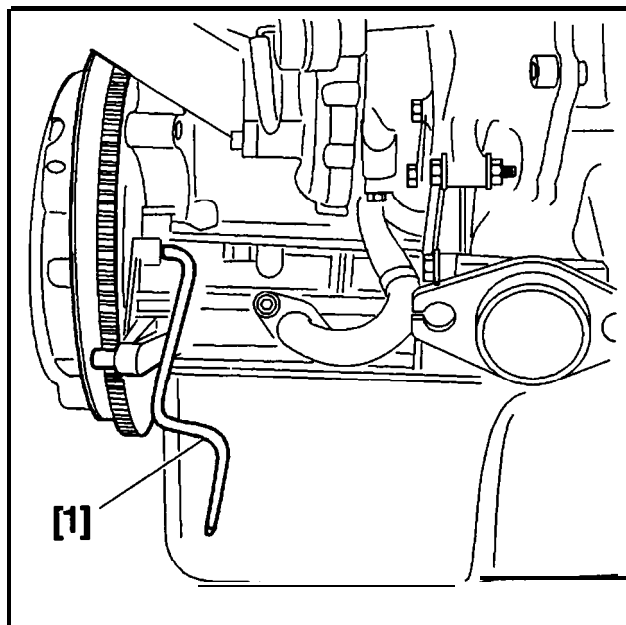

Fig: B1EP01IC

Lås svänghjulet (bakom motorn) med **hjälp** av verktyget [1].

4 – KOMPLETTERANDE ÅTGÄRDER

Montera :

- övre transmissionskåpan (5)
- rullen (4) (åtdragningsmoment **4,3 daNm**)
- muffen (3)
- kopplingsstycket (2)
- datorlådan (1)

Sätt datorerna i datorlådan (1).

Fast **kabelhävorna**.

Montera :

- drivremmen för tillbehör (se respektive **åtgärder**)
- skyddet under motorn
- **innerskärmen** höger fram
- skyddet för motorn under höger främre hjulhus
- hjulet höger fram

Anslut batteriets negativa kabel.

Knapp fast batterikåpan.

Sätt tillbaka bilen på hjulen.

DEMONTERING – MONTERING : TRANSMISSIONSREM

1 – LÄMPLIGA VERKTYG

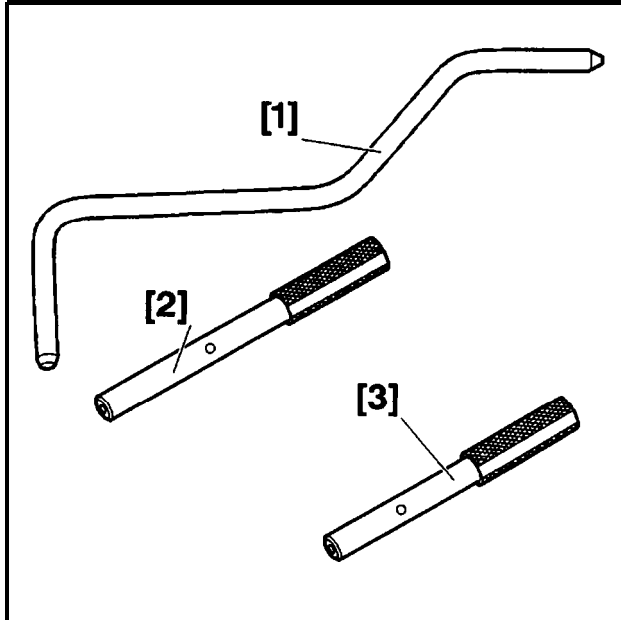
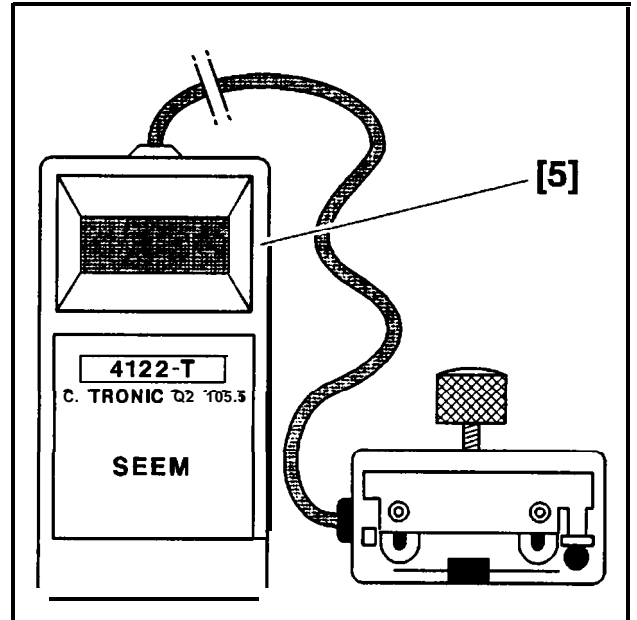

Fig : B1EP01FC

- [1] låspinne till svanhjul 7014-T.J (verktygssats 7004-T).
- [2] låspinne för kamaxeldrev 5711 -TA (verktygssats 5711-T).
- [3] låspinne för insprutningspump 5711-T.B (verktygssats 5711-T).



Fii : E5-P03DC

- [5] matutrustning för remspanning med digital display (SEEM).
- 4099-T : SEEM.C.TRONIC 105.
- 4122-T : SEEM.C.TRONIC 105.5.

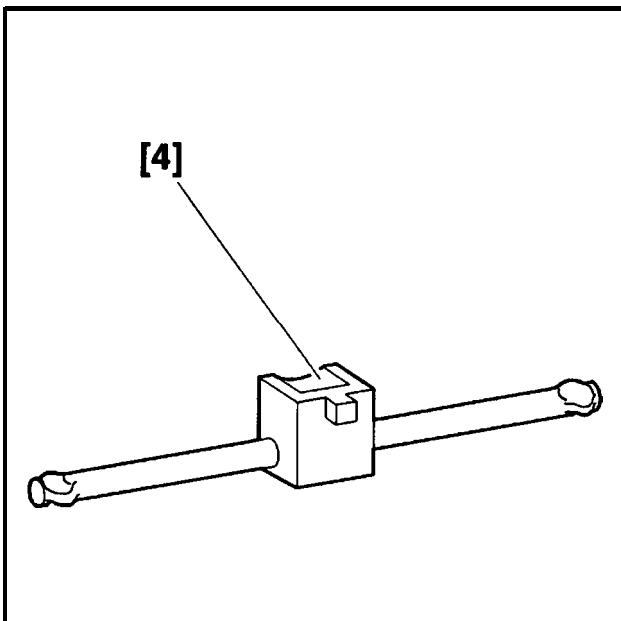

Fii : E5-P03FC

- [4] spänningsarm 5711 -TE (verktygssats 5711 -T).

2 – PRELIMINÄRA ÅTGÄRDER

Lyft och stöd bilen med framhjulen hangande.

Lossa batteriets kapa :

- 2 punkter, på framsidan
- 1 punkt **märkt** med en pil på samma sida som luftfiltret (**använd** en skruvmejsel)

Koppla loss kabeln från batteriets minuspol.

Demontera :

- hjulet höger fram
- skyddet för motorn under höger främre hjulhus
- innerskarmen höger fram
- skyddet under motorn
- drivremmen för tillbehör (se motsvarande åtgärd)

TRANSMISSION

3 – DEMONTERING

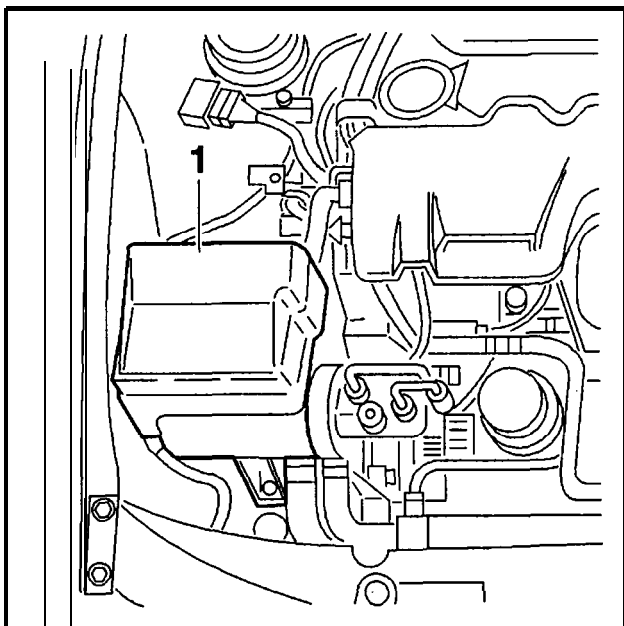

Fig : B1BP04GC

Ta ur datorerna ur lådan (1).
Demontera datorlådan (1).

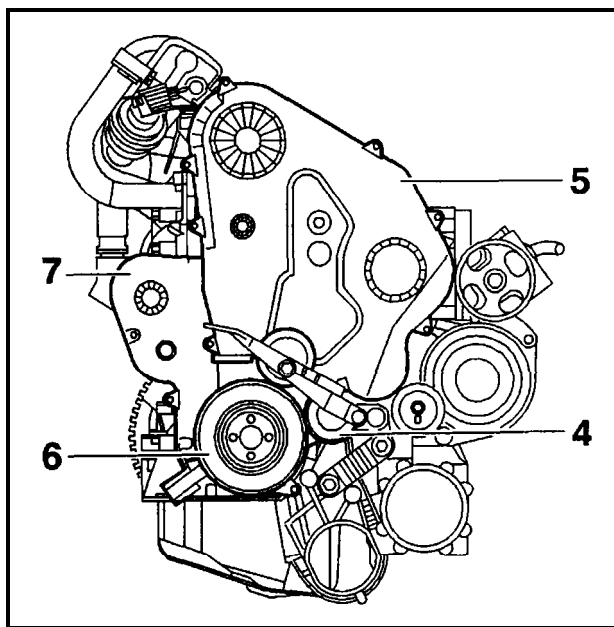

Fig : B1BP04IC

Demontera :

- rullen (4)
- övre transmissionskåpan (5)
- vevaxelns remskiva (6)
- nedre transmissionskåpan (7)

Vrid vevaxeln i normal rotationsriktning.

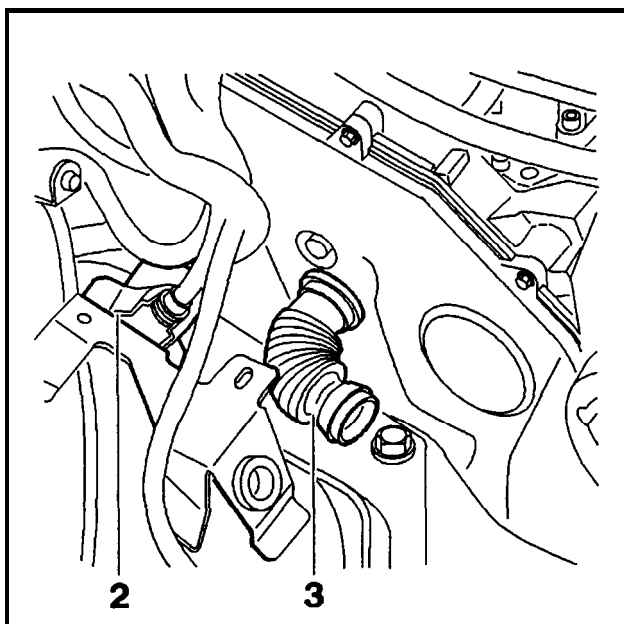

Fig : B1BP04HC

Demontera :

- fastskruvarna till kopplingsstycket (2)
- muffen (3) (vrid $1/4$ varv)

Lossa kabelhanorna.

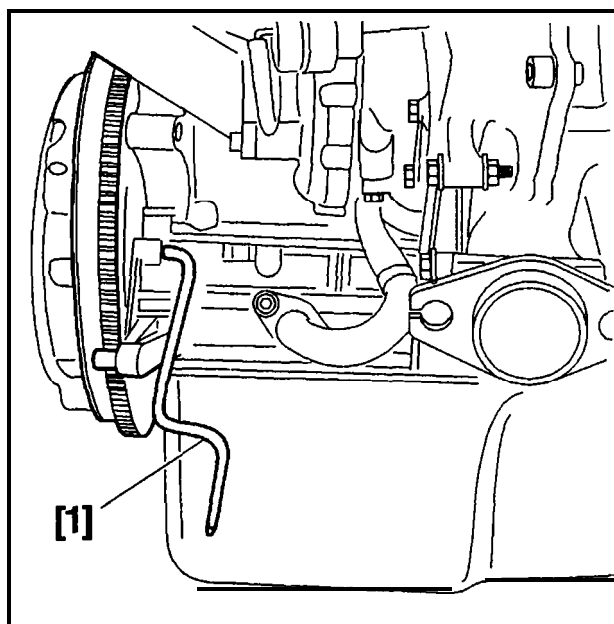

Fig : B1EP01C

Lås svanhjulet (bakom motorn) med hjälp av verktyget [1].

TRANSMISSION

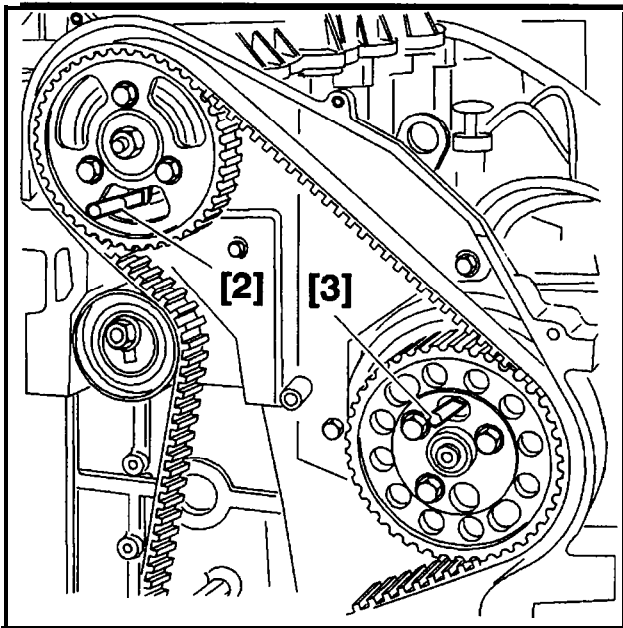
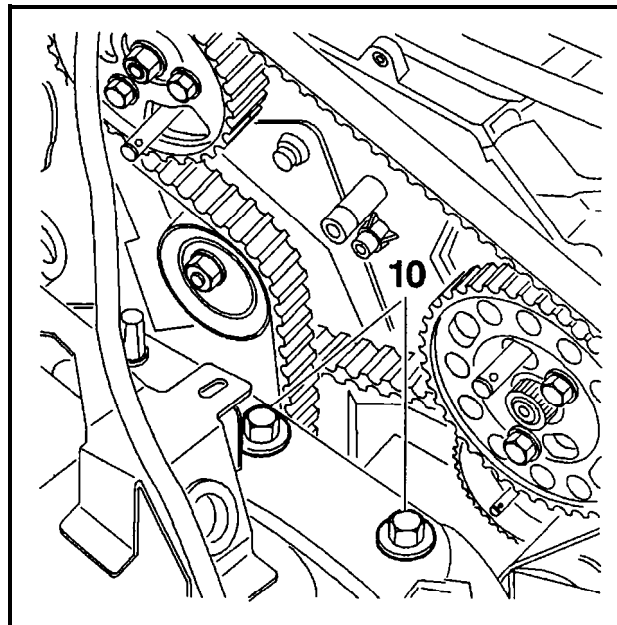

Fig : B1EP01JC

Lås :

- kamaxeldrevet ; med hjälp av verktyget [2]
- insprutningspumpens drev ; med hjälp av verktyget [3]



Fii : B1BP04UC

Demontera de 2 skruvarna (10).

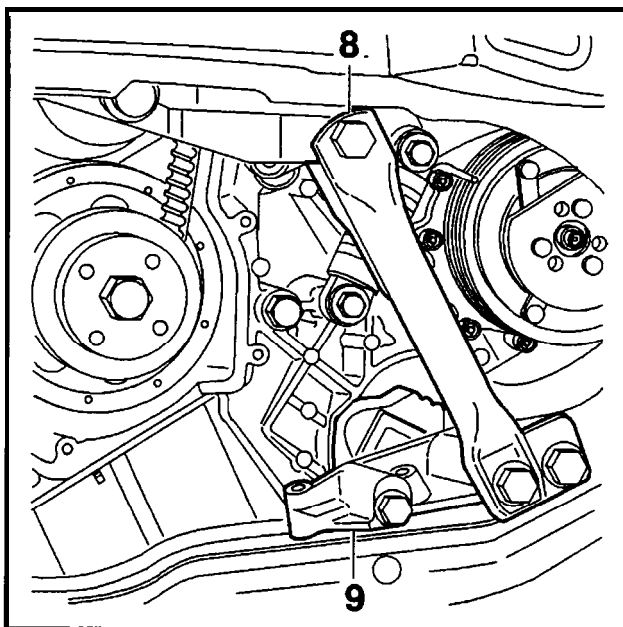
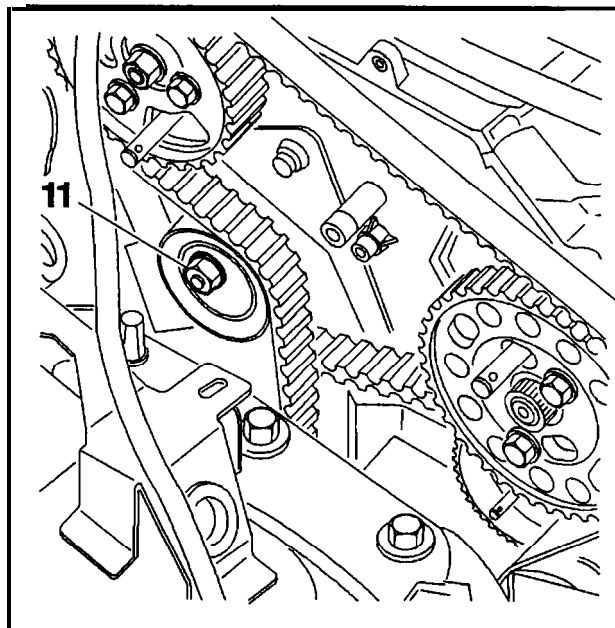

Fig : B1BP04TC

Håll fast motorn med hjälp av en verkstadskran.

Demontera :

- staget (8)
- fästet (9)



Fii : B1BP04VC

Lossa spännrullens fastmutter (11).

Sänk motorn något.

Demontera kamremmen.

4 - MONTERING

Kontrollera att spännrullarna fungerar bra.

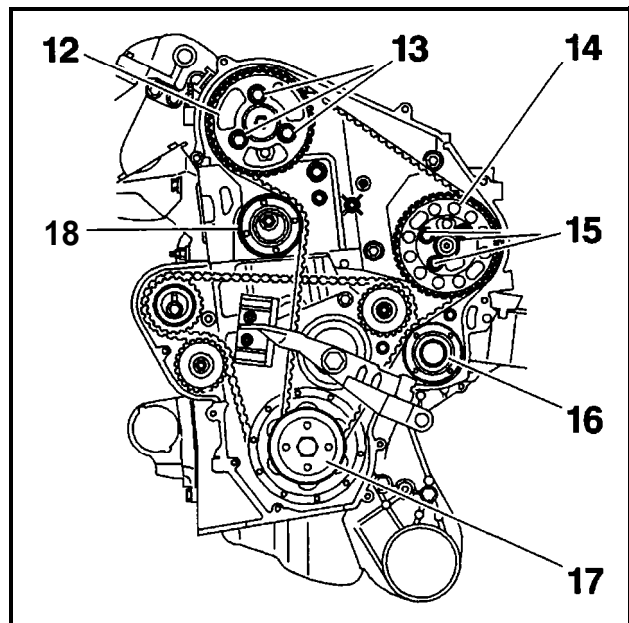

Fil : BI BP04WC

Lossa skruvarna (13) och (15).

Dra åt skruvarna (13) och (15) för hand ; lossa dem med 1/6 varv.

Vrid **drev**en (12) och (14) till stoppläge i de ovala hålen (medurs).

4.1 - Montera transmissionsremmen

Montera remmen på **följande** komponenter :

- vevaxelns drev (17) (håll drivremmen på plats)
- löphjulet (16)
- insprutningspumpens drev (14)
- kamaxeldrevet (12)
- spännrullen (18)

MÄRK : Vrid drevet för att det skall kugga i närmaste kugge på drivremmen.

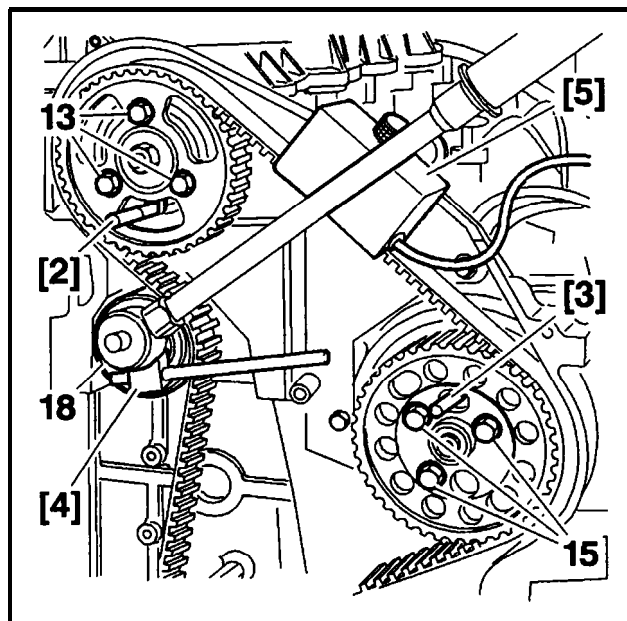

Fil : BI BP04XC

Placera verktyget [5] på drivremmen.

Förinställ remspänningen med hjälp av verktyget [4] (placerat i spännrullens fyrkant).

Inställning av spänningen :

- ny rem till 80 **daN** (107 enheter SEEM)
- begagnad rem till 50 **daN** (80 enheter SEEM)

Dra åt muttern (11) för spännrullen (18) till 4,5 daNm.

4.2 - Kontroll av förspänning vid montering

Demontera och montera verktyget [5] (gör eventuella justeringar).

Dra åt skruvarna (13) och (15) :

- fordra till 1 **daNm**
- dra åt till 2,5 **daNm**

Demontera verktygen [1, 2, 3, 4] och [5].

Gör 10 motorvarv.

Lås svanghjulet med hjälp av låsspinnen [1] :

- vrid motorn i den normala rotationsriktningen tills låsspinnen [1] går i svanghjulet
- dra aldrig bakåt

Lossa skruvarna (13) och (15).

Dra åt skruvarna (13) och (15) för hand ; lossa dem med 1/6 varv.

Gör remmen helt spänningslös genom att vrida på spännrullen.

Lås :

- kamaxeldrevet ; med hjälp av verktyget [2]
- insprutningspumpens drev med hjälp av verktyget [3]

Placera verktyget [5] på drivremmen.

Reglera remspänningen med hjälp av verktyget [4] (placerat i spännrullens fyrkant).

Inställning av spänningen :

- ny rem till 30 **daN** (58 enheter SEEM)
- begagnad rem till 25 **daN** (51 enheter SEEM)

Dra åt muttern (11) för spännrullen (18) till 4,5 daNm.

Demontera och montera verktyget [5] (gör eventuella justeringar).

Dra åt skruvarna (13) och (15) :

- fordra till 1 **daNm**
- dra åt till 2,5 **daNm**

Demontera verktygen [1, 2, 3, 4] och [5].

Gör 2 motorvarv.

4.3 – Kontroll

Lås svänghjulet med hjälp av verktyget [1].

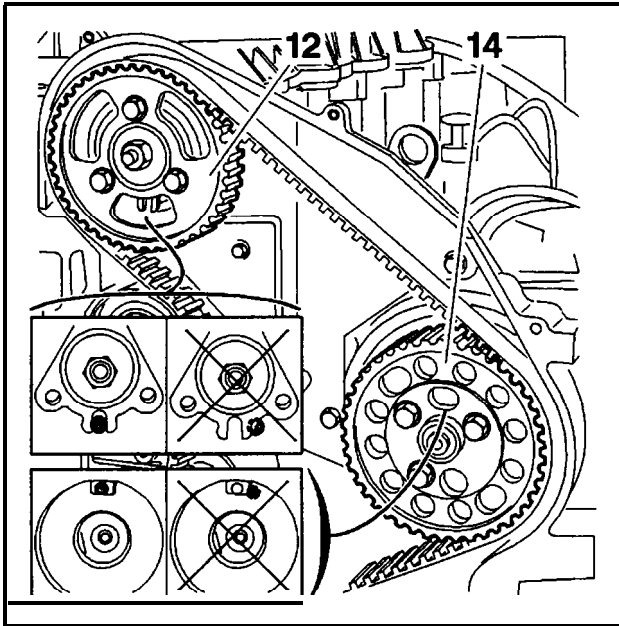

Fii : BI EP03DC

Kontrollera visuellt låsningen av **följande** delar :

- kamaxeldrevet (12)
- insprutningspumpens drev (14)

WARNING : Om kontrollen visar att det är fel, skall man göra en inställning av transmissionen enligt beskrivningen "demontering-montering av kamrem".

Demontera verktyget [1].

5 – KOMPLETTERANDE ÅTGÄRDER

Lyft upp motorn med hjälp av verkstadskranen.

Montera följande delar (utan att dra åt) :

- fästet (9)
- staget (8)
- skruvarna (10)

Ta bort verkstadskranen.

Dra åt motorfastena (se motsvarande **åtgärd**).

Montera :

- nedre transmissionskåpan (7)
- vevaxelns remskiva (6)
- övre transmissionskåpan (5)
- rullen (4) : dra åt till **4,3 daNm**
- drivremmen för tillbehör (se motsvarande **åtgärd**)
- muffen (3) : (vrid $1/4$ varv)
- kopplingsstycket (2)
- datorlådan (1)

Fast kabelhanorna.

Montera :

- skyddet under motorn
- innerskarmen höger fram
- skyddet för motorn under höger främre hjulhus
- hjulet höger fram

Dra åt hjulbultarna.

Anslut batteriets negativa kabel.

Knapp fast batterikåpan.

Satt tillbaka bilen på hjulen.

DELVIS DEMONTERING – MONTERING : TRANSMISSIONSREM

VARNING : Den delvisa demonteringen berör endast demontering-montering av kamaxeln eller insprutningspumpen. Metoden kan bara användas när drivremmen är ny (för stor spänning).

1 – LÄMPLIGA VERKTYG

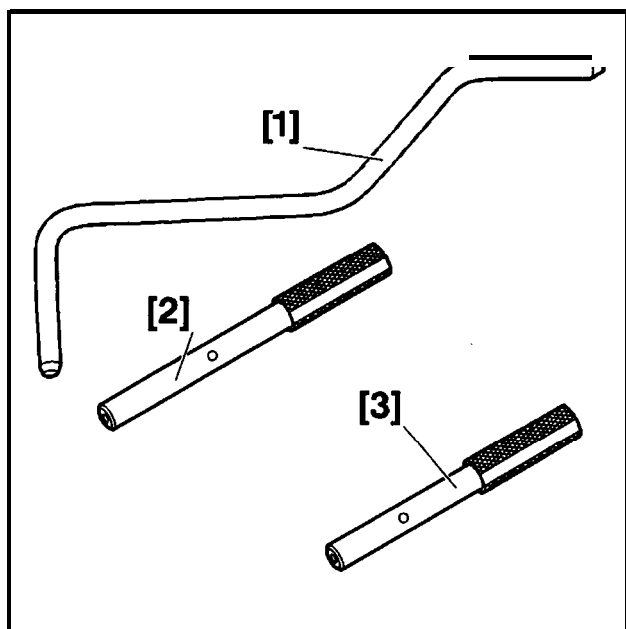

Fig : B1EP01FC

- [1] låspinne för svänghjul 7014-TJ (verktygssats 7004-T).
- [2] låspinne av kamaxeldrev 5711 -TA (verktygssats 5711-T).
- [3] låspinne för insprutningspump 5711 -TB (verktygssats 5711-T).

2 – PRELIMINÄRA ÅTGÄRDER

Lyft och palla upp fordonet med hängande hjul.

Lossa batteriets kåpa :

- 2 punkter, **på** framsidan
- 1 punkt märkt med en pil på samma sida som luftfiltret (använd en skruvmejsel)

Koppla ur batteriets minuspol.

Demontera :

- hjulet höger fram
- skyddet för motorn under höger **främre** hjulhus
- innerskärmen **höger** fram
- skyddet under motorn

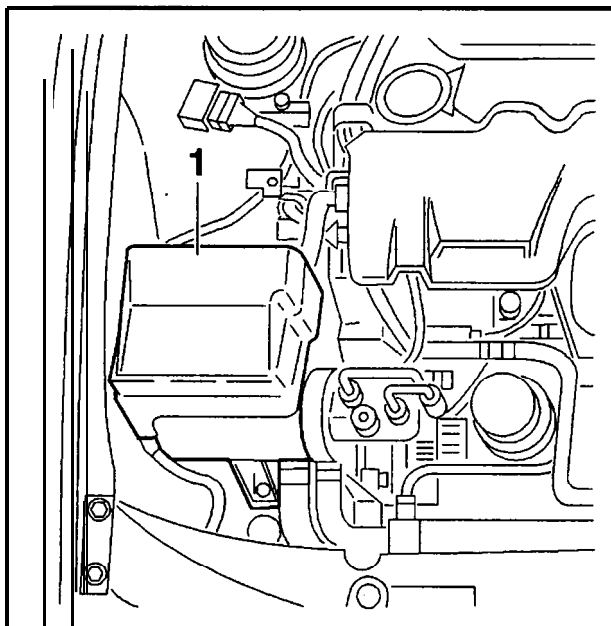

Fig : B1BP04GC

- Ta ur datorerna ur lådan (1).
- Demontera datorlådan (1).

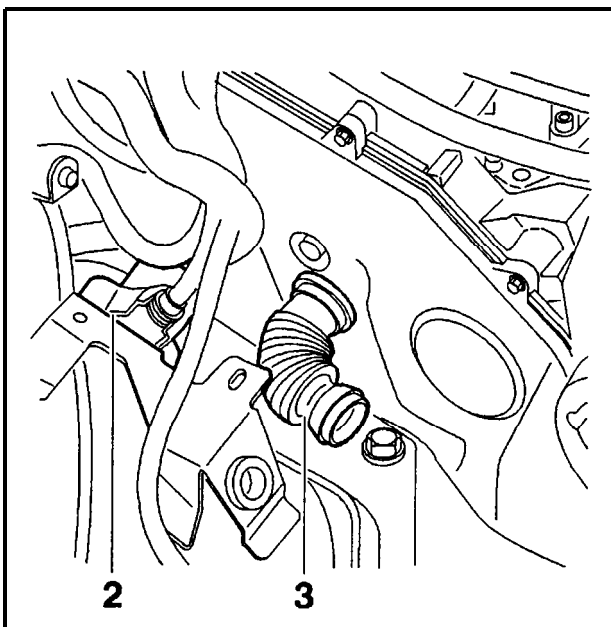

Fig : B1BP04HC

Demontera :

- fästskruvarna till kopplingsstycket (2)
- muffen (3) (vrid 1/4 varv)

Lossa kabelhanorna.

Demontera : drivremmen för tillbehör (se motsvarande **åtgärd**).

3 – DEMONTERING

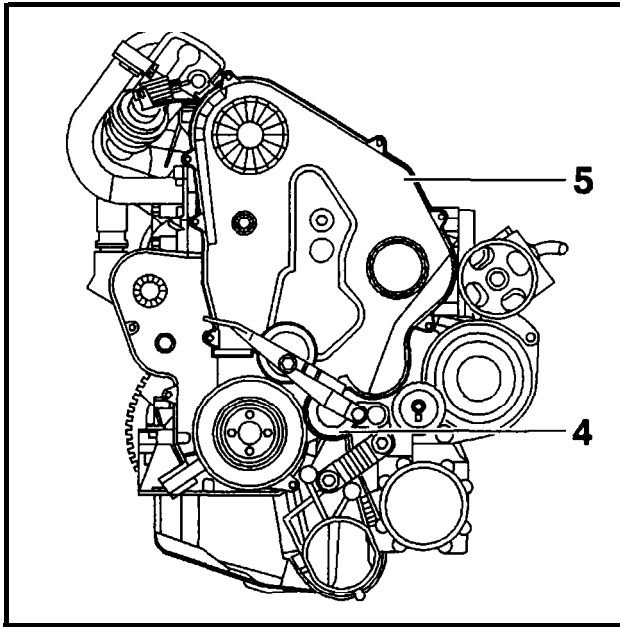

Fig : B1EP02SC

Demontera :

- rullen (4)
- övre transmissionskåpan (5)

Vrid vevaxeln i normal rotationsriktning.

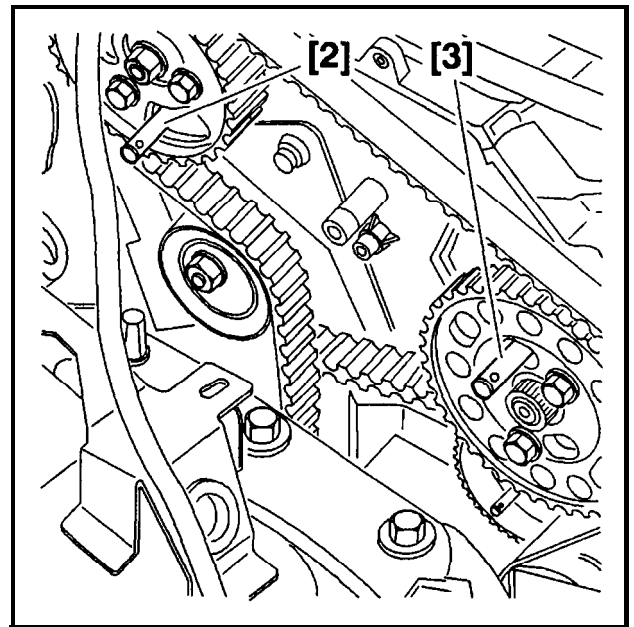

Fig : B1EP03GC

Lås :

- kamaxeldrevet med hjälp av verktyget [2]
- insprutningspumpens drev med hjälp av verktyget [3]

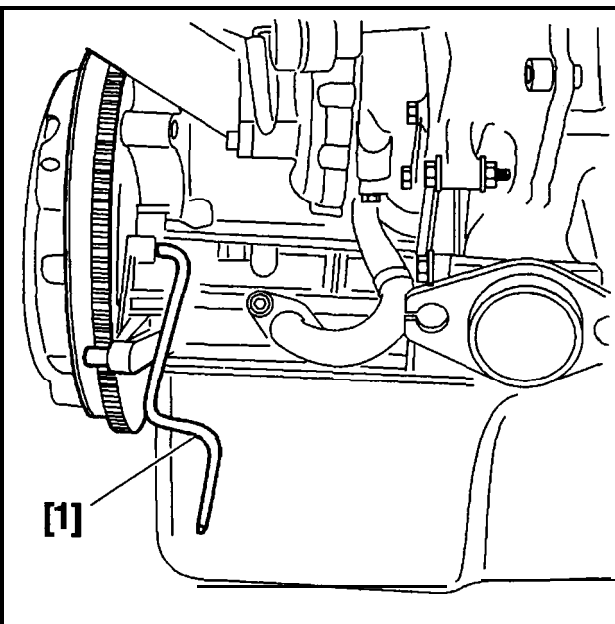

Fig : B1EP01IC

Lås svänghjulet (bakom motorn) med hjälp av verktyget [1].

3.1 – Delvis lossad drivrem för demontering av kamaxeln

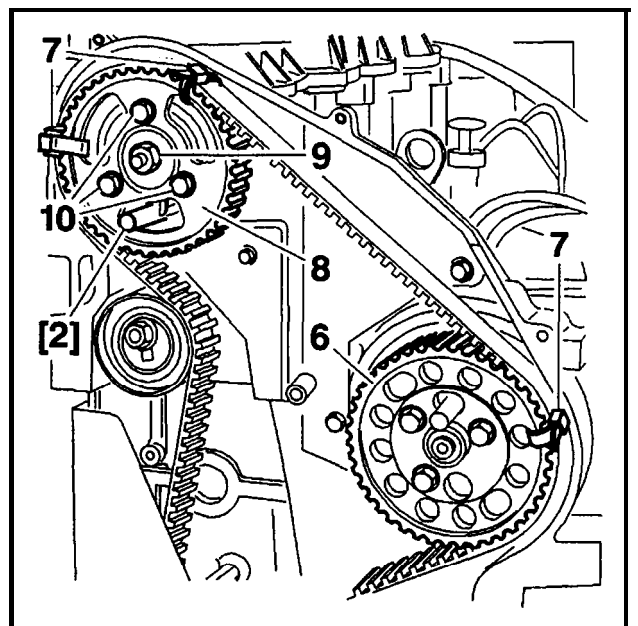

Fig : B1EP02TC

Håll kvar remmen i läge på följande komponenter :

- insprutningspumpens drev (6) (använd ett plastband (7))
- kamaxeldrevet (8) (använd 2 plastband (7))

TRANSMISSION

Skruva loss :

- muttern (9)
- de 3 skruvarna (10)

Demontera :

- verktyget [2]
- de 3 skruvarna (10)
- kamaxeldrevet (8)

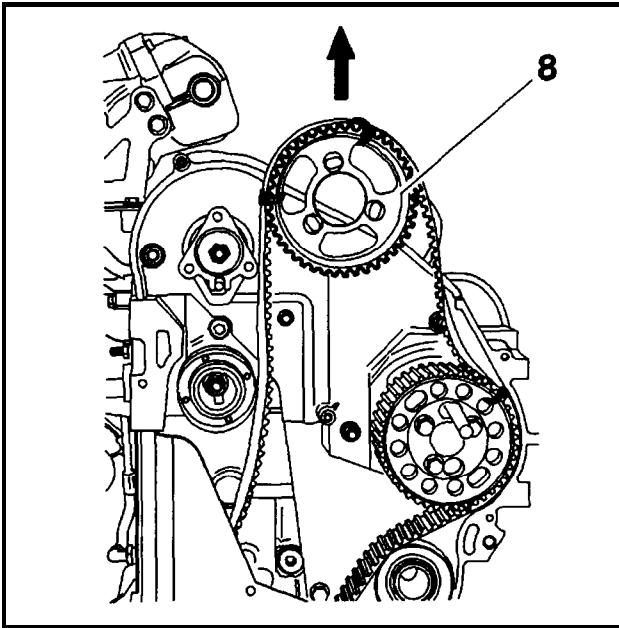

Fig : B1EP02UC

VARNING : Håll remmen spänd och dra i drevet (8). Fäst delen på så sätt att remmen fortfarande är spänd.

Demontera kamaxeln (se respektive åtgärder).

3.2 – Remmen lossas delvis för att demontera insprutningspumpen

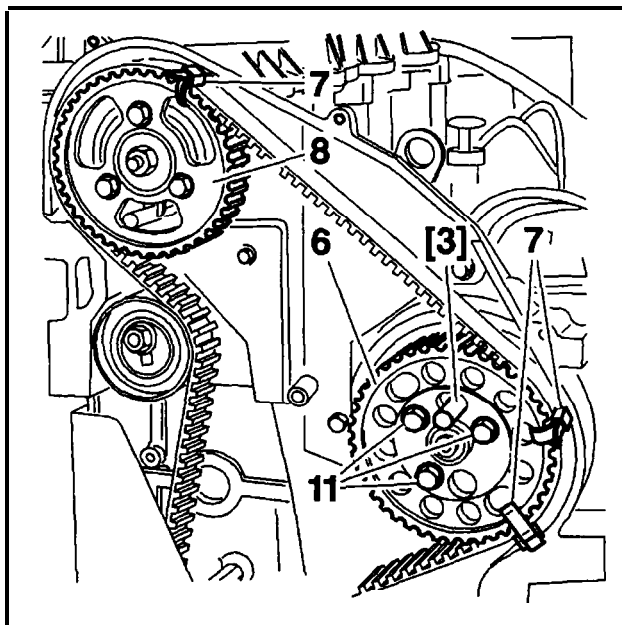

Fig : B1EP02VC

Håll kvar remmen i läge på följande komponenter :

- kamaxeldrevet (8) (använd ett plastband (7))
- insprutningspumpens drev (6) (använd 2 plastband (7))

Demontera :

- de 3 skruvarna (11)
- verktyget [3]
- insprutningspumpens drev (6)

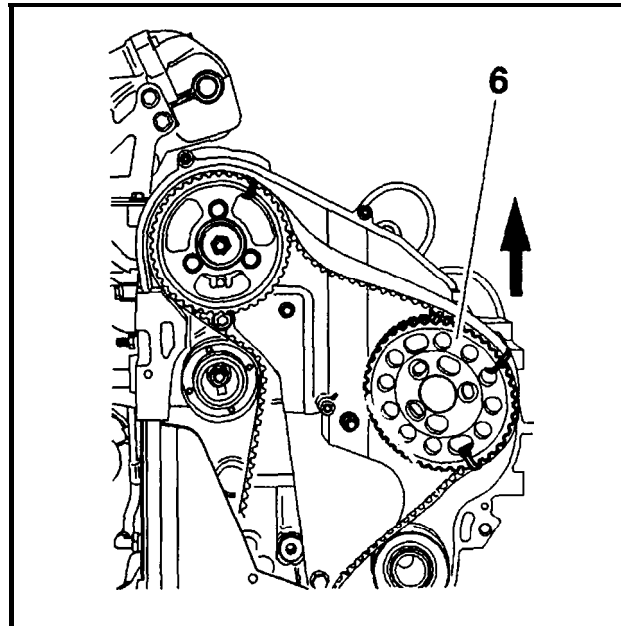

Fig : B1EP02WC

VARNING : Håll remmen spänd och dra i drevet (6). Fast delen på så sätt att remmen fortfarande är spänd.

Demontera insprutningspumpen (se respektive åtgärder).

4 – MONTERING

4.1 – Montering av drivremmen efter montering av kamaxeln

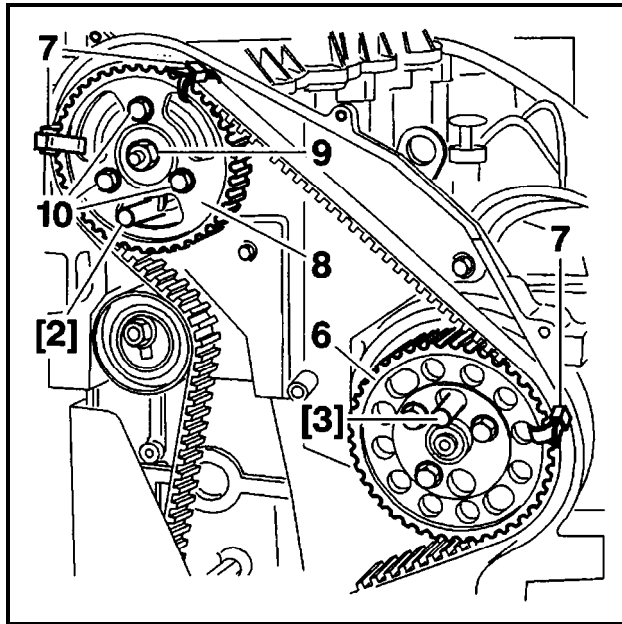

Fig : B1EP02XC

Lösgör drevet (8).

För drevet (8) till kamaxeln.

Lås kamaxeln med hjälp av verktyget [2].

Placera drevet (8).

Montera och dra åt de 3 skruvarna (10) :

- fördragning till 1 daNm
- åtdragning till 2,5 m.daN

Dra åt muttern (9) till 4,3 daNm.

Demontera :

- plastbanden (7)
- verktygen [1], [2] och [3]

4.2 – Montering av drivremmen, efter att insprutningspumpen monterats

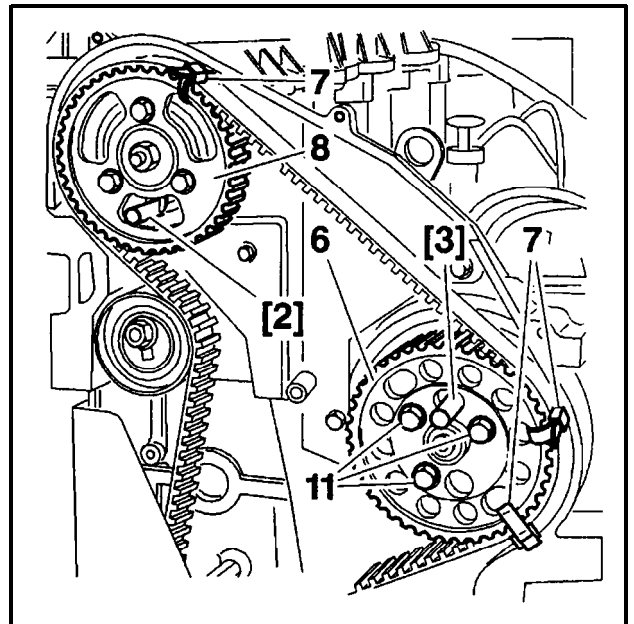

Fig : B1EP02YC

Lösgör drevet (6).

För drevet (6) till insprutningspumpens nav.

Lås insprutningspumpens nav med hjälp av verktyget [3].

Placera drevet (6).

Montera och dra åt de 3 skruvarna (11) :

- fördragning till 1 daNm
- åtdragning till 2,5 daNm

Demontera :

- plastbanden (7)
- verktygen [1], [2] och [3]

4.3 – Kontroller efter återmontering

Gör 2 motorvarv.

MÄRK : I händelse kamremmen inte är rätt placerad på dreven ska man **göra** 2 extra motorvarv.

Lås svanhjulet med **hjälp** av verktyget [1].

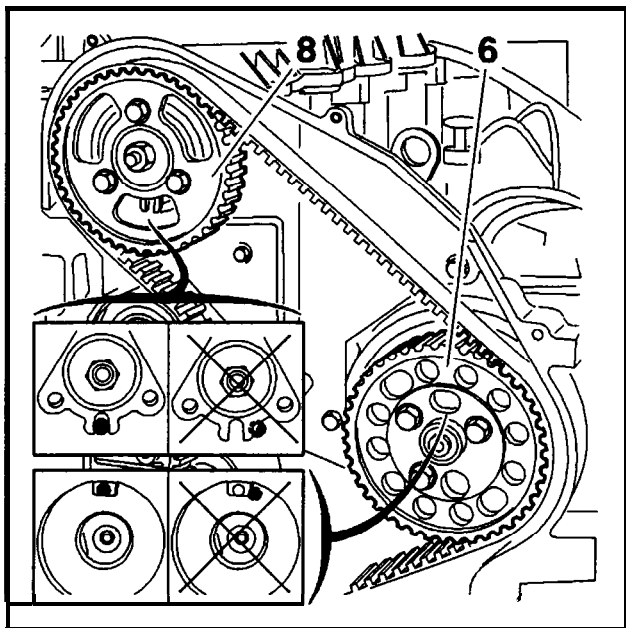

Fii : EIEP03FC

Kontrollera visuellt låsningen av följande delar :

- kamaxeldrevet (8)
- insprutningspumpens drev (6)

VARNING : Om kontrollen visar att det är fel, skall man **göra** en inställning av transmissionen enligt beskrivningen "demontering-montering av kamrem".

MÄRK : Om låsningen är rätt ska inte **spänningsproceduren** för kamremmen **göras**.

Demontera verktyget [1].

5 – KOMPLETTERANDE ÅTGÄRDER

Montera :

- övre transmissionskåpan (5)
- rullen (4) (**åtdragningsmoment 4,3 daNm**)
- drivremmen för tillbehör (se motsvarande åtgärd)
- muffen (3)
- kopplingsstycket (2)
- datorlådan (1)

Sätt datorerna i datorlådan (1).

Fäst **kabelhärvorna**.

Montera :

- skyddet under motorn
- **innerskärmen** höger fram
- skyddet för motorn under höger **främre** hjulhus
- hjulet höger fram

Anslut batteriets negativa pol.

Knapp fast batterikåpan.

Sätt åter fordonet på hjulen.